



CARMENTA
THE WELLNESS INDUSTRY

PANORAMA OUTDOOR SPA



Una SPA completa, pensata per l'outdoor.

A complete SPA, designed for the outdoors.



Indice / Index

Panorama SPA	6
Sauna Suite	16
Sauna	24
Bagno turco / <i>Steam room</i>	42
Doccia spa / <i>Spa Shower</i>	46
Sala relax / <i>Relaxation room</i>	52
Wonder	56
Custom Outdoor	60
Mini piscine / <i>Mini Pools</i>	76
Info tecniche / <i>Technical information</i>	82



Panorama SPA



Panorama SPA

Panorama Outdoor è il sistema modulare Carmenta pensato per portare il benessere professionale all'aperto. Sauna finlandese, bagno turco, doccia emozionale e sala relax si combinano in configurazioni su misura, adattandosi a giardini, terrazze panoramiche e bordi piscina. Ogni modulo è realizzato con struttura in alluminio, vetrocamera ad alta resistenza e rivestimento esterno in abete, montato su pedana in acciaio per garantire durabilità e protezione in ogni stagione.

Panorama Outdoor is Carmenta's modular system designed to bring professional wellness into open-air environments. Finnish sauna, steam room, sensory shower and relaxation area can be combined in fully bespoke configurations, adapting seamlessly to gardens, panoramic terraces and poolside settings. Each module features an aluminium structure, high-performance double glazing and external spruce cladding, all mounted on a steel base to ensure durability and year-round protection.





Totalmente personalizzabile nelle dimensioni e nelle finiture, l'Outdoor Spa Carmenta si adatta perfettamente a giardini, terrazze panoramiche e bordo piscina, trasformando ogni ambiente in un'oasi privata di relax e benessere.

La Sauna Panorama rappresenta il punto d'incontro perfetto tra design architettonico e funzionalità. È l'unico modello Carmenta dotato di spogliatoio integrato, completo di panca e appendini in legno, per garantire la massima praticità prima e dopo ogni sessione.

Fully customisable in both size and finishes, the Carmenta Outdoor Spa integrates effortlessly into gardens, panoramic terraces and poolside environments, transforming any space into a private oasis of relaxation and wellbeing.

The Panorama Sauna represents the perfect balance between architectural design and functionality. It is the only Carmenta model to feature an integrated changing room, complete with a wooden bench and coat hooks, ensuring maximum convenience before and after each session.

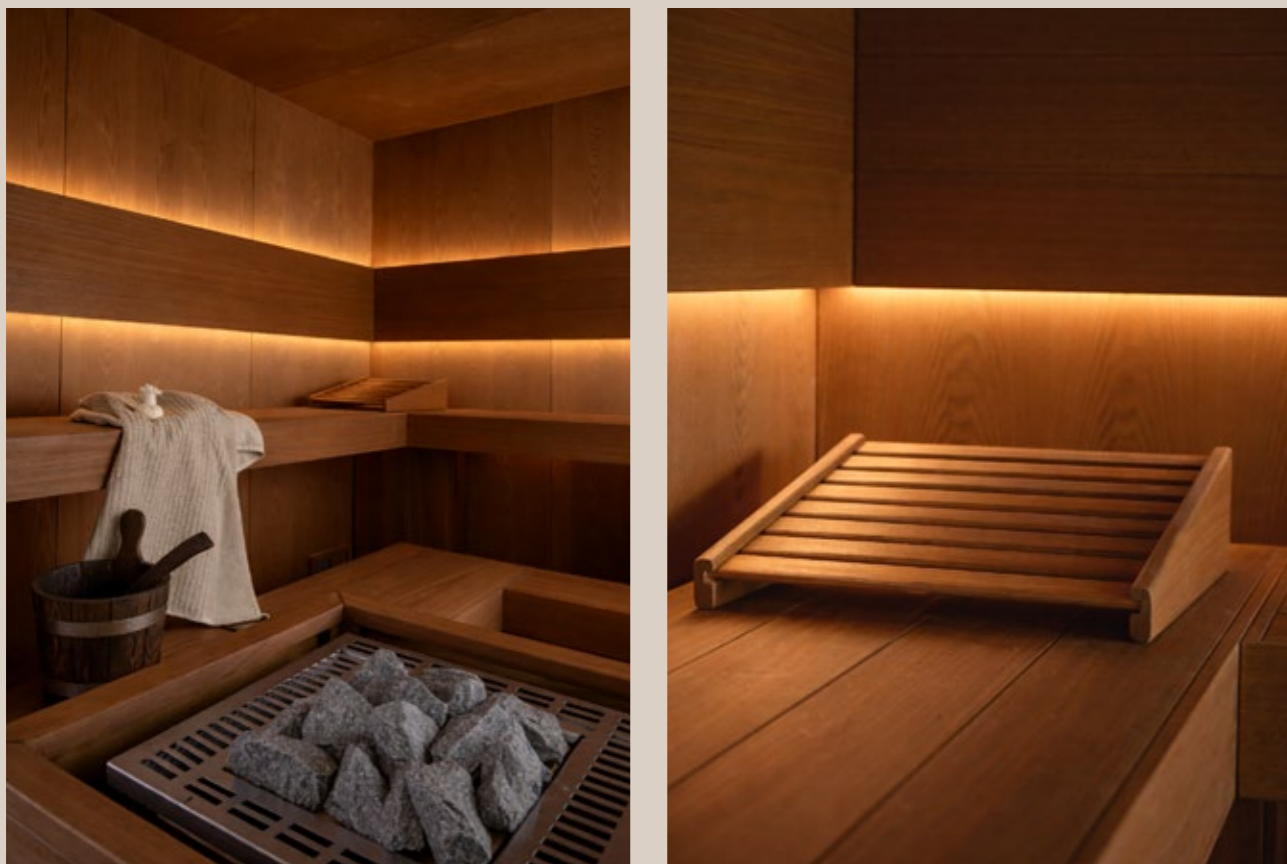

Sauna

Il calore si diffonde lentamente, avvolgendo ogni centimetro dello spazio. La sauna finlandese Carmenta porta all'esterno la stessa intensità e precisione delle installazioni professionali: legno selezionato, stufa ad alte prestazioni, illuminazione cromatica regolabile.

Un rituale quotidiano, a portata di casa.

Heat unfolds gradually, gently enveloping the entire space. Carmenta's Finnish sauna brings the same level of intensity and precision found in professional installations into the outdoor environment: carefully selected wood, high-performance heater, and fully adjustable chromotherapy lighting. A daily ritual, brought directly into your home.





Bagno turco

Steam room

Il bagno turco Carmenta si apre a una nuova dimensione: l'outdoor. Un'evoluzione che porta il rituale del vapore all'esterno, trasformando giardini e terrazze in autentici spazi benessere. Le pareti sono rivestite in gres porcellanato dalle finiture raffinate, mentre le panche e piatto doccia integrato in solid surface offrono comfort, igiene e continuità estetica. L'illuminazione RGB crea atmosfere suggestive e personalizzabili, mentre il vano tecnico integrato nella cabina garantisce funzionalità e pulizia formale.

The Carmenta steam room opens up to a new dimension: outdoor living. An evolution that brings the steam ritual beyond interior spaces, transforming gardens and terraces into authentic wellness environments. The walls are clad in refined porcelain stoneware, while the benches and integrated solid surface shower tray ensure comfort, hygiene and visual continuity. RGB lighting creates immersive and customisable atmospheres, while the integrated technical compartment guarantees both functionality and a clean, minimal aesthetic.



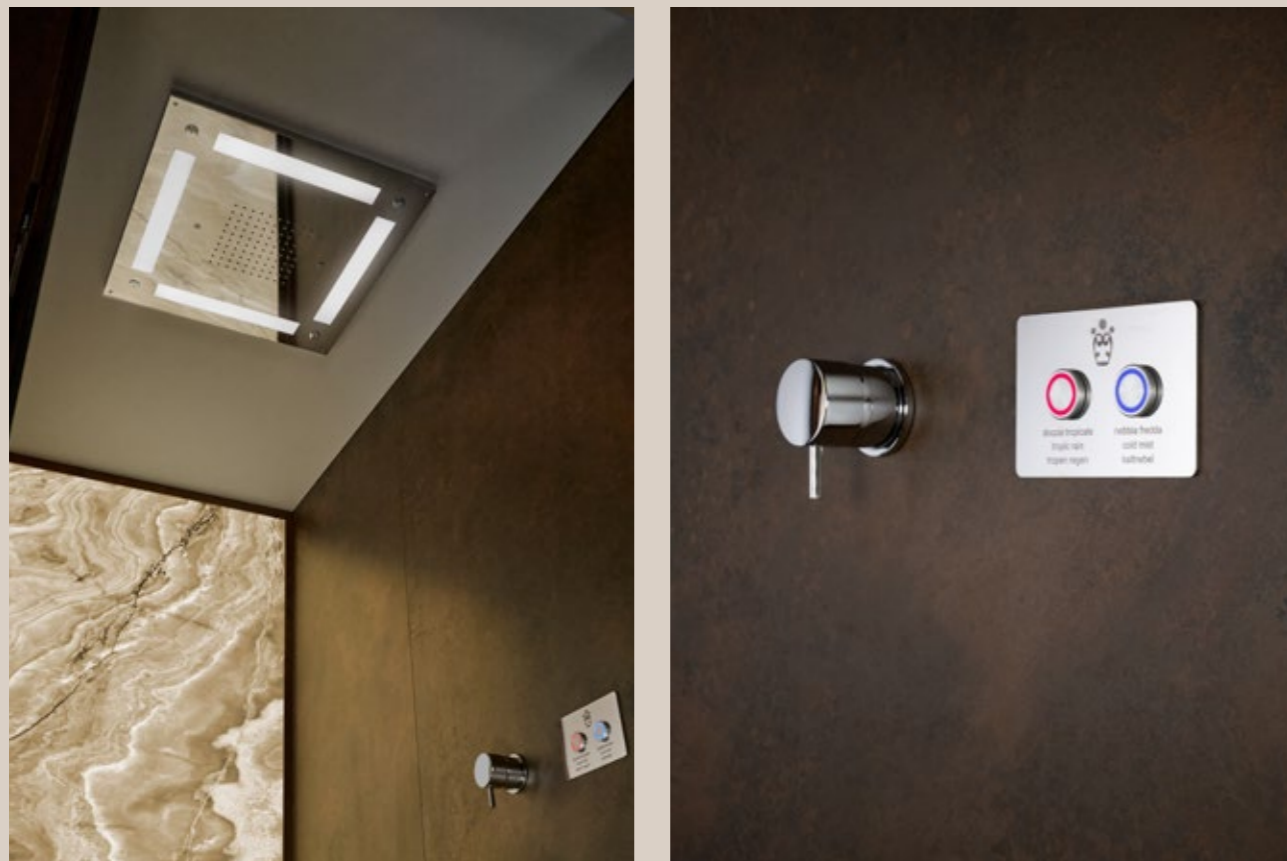

Doccia emozionale *Sensory shower*

Luce, temperatura, fragranza. Tre variabili, un'unica esperienza sensoriale. Il sistema di controllo integrato permette di personalizzare ogni sessione con un solo tocco: dalla cromoterapia all'aromaterapia, dalla doccia calda al getto freddo. La tecnologia si fa benessere.

Light, temperature, fragrance. Three elements, one immersive sensory experience. The integrated control system allows each session to be tailored with a single touch: from chromotherapy to aromatherapy, from warm rain to cold jets. Technology is seamlessly transformed into wellbeing.





Sauna Suite

La Sauna Suite è la risposta Carmenta a chi cerca un'esperienza spa completa, senza dover rinunciare alla praticità. È l'unico modello della linea Panorama dotato di spogliatoio integrato: una zona dedicata al cambio, con panca e appendini in legno, che separa il momento della preparazione da quello del trattamento. Tutto in un unico volume compatto, progettato per l'esterno.

The Sauna Suite is Carmenta's answer for those seeking a complete spa experience without compromising on practicality. It is the only model within the Panorama range to feature an integrated changing area: a dedicated space with a wooden bench and coat hooks, designed to separate the preparation phase from the treatment experience. All within a single compact volume, specifically designed for outdoor use.

Dimensioni disponibili / Available sizes

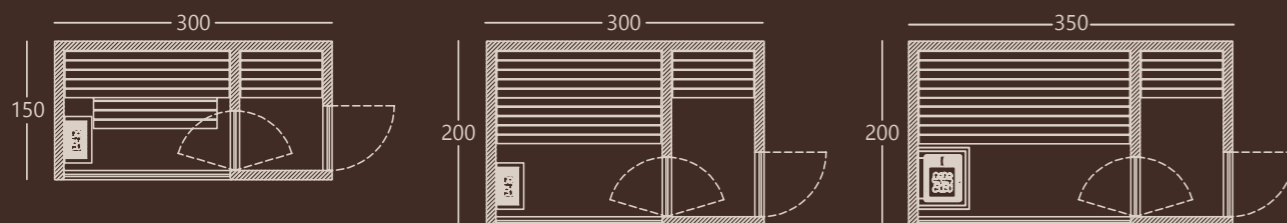

Elementi standard / Standard elements

- Panca e schienale in legno
 - Copristufa di protezione in legno
 - Riscaldatore elettrico con pietre per Sauna finlandese
 - Serramento alluminio con vetrocamera
 - Maniglione acciaio inox, con interno in legno
 - Illuminazione LED RGB o bianco 2700 K
 - Basamento pedana in acciaio trasportabile
 - Copertura inclinata con guaina e copertine
- *Wooden bench and backrest*
 - *Protective wooden heater guard*
 - *Electric sauna heater with stones*
 - *Aluminium frame with double glazing*
 - *Stainless steel handle with wooden grip*
 - *LED lighting (RGB or warm white 2700K)*
 - *Transportable steel base platform*
 - *Sloped roof with waterproof membrane and finishing caps*



Interni *Interiors*

18

Le finiture interne della Sauna Suite Carmenta esprimono un perfetto equilibrio tra naturalezza ed eleganza. Le pareti e il cielo sono realizzati con doghe verticali in abete naturale o colorato. Le panche, schienale e pedana possono essere in Abachi chiaro per un'estetica luminosa e armoniosa, oppure in Abachi Thermowood per un contrasto più deciso e contemporaneo. Lo spogliatoio è dotato di panca e appendiabiti oltre alla centralina di controllo per la gestione delle funzioni.

The interior finishes of the Carmenta Sauna Suite express a refined balance between natural materials and contemporary elegance. Walls and ceiling are crafted from vertical spruce slats, available in natural or stained finishes. Benches, backrests and flooring can be made in light abachi for a bright and harmonious aesthetic, or in Thermowood abachi for a more defined and contemporary contrast. The changing area is equipped with a bench, coat hooks and an integrated control unit for intuitive management of all functions.



19

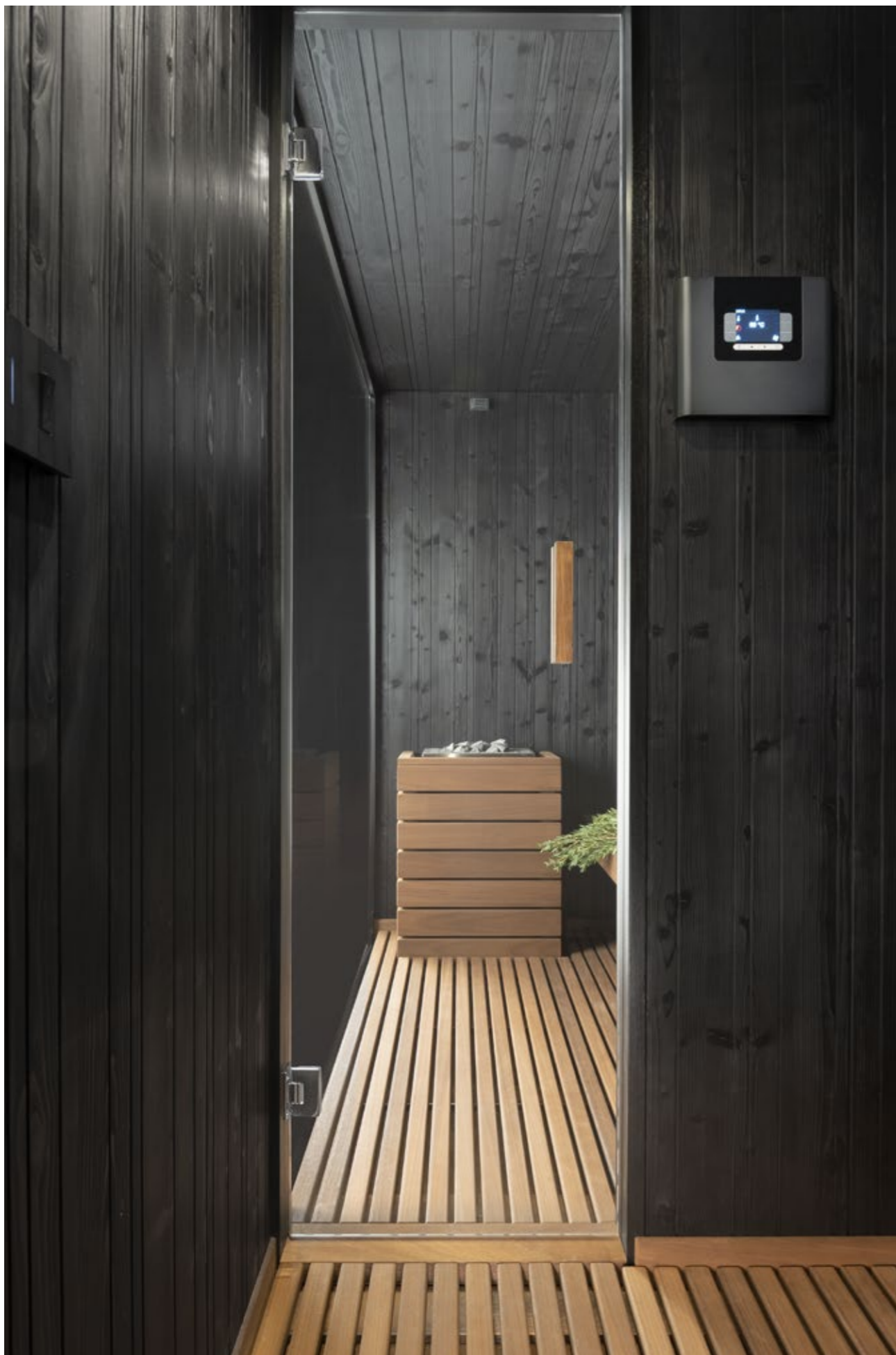

Materiali Materials

Un design deciso e contemporaneo caratterizza questa Sauna Suite, dove il legno diventa protagonista in una raffinata tonalità scura. Le pareti interne ed esterne sono realizzate in abete tinto nero, creando un effetto di forte impatto visivo. Le panche, gli schienali, la pedana e il copristufa sono in Abachi Thermowood, materiale resistente e stabile, esaltato anche dal naturale profumo del legno che arricchisce l'esperienza sensoriale. A completare il design, i telai in alluminio nero si integrano perfettamente con l'insieme, definendo un look minimal e contemporaneo.

A bold and contemporary identity defines this Sauna Suite, where wood takes centre stage in a refined dark palette. Both internal and external walls are finished in black-stained spruce, creating a strong architectural presence. Benches, backrests, flooring and heater guard are crafted in Thermowood abachi — a stable and durable material enhanced by its natural scent, which enriches the overall sensory experience. Black aluminium frames complete the composition, seamlessly integrating with the design and reinforcing a clean, minimal and contemporary aesthetic.



Wellness adattivo *Adaptive wellness*



22 Due contesti, due interpretazioni della stessa filosofia progettuale: adattarsi perfettamente allo spazio e alle esigenze di chi lo vive. Nel giardino di un hotel a Riva del Garda, la sauna è pensata per un utilizzo pubblico e si integra armoniosamente nel verde circostante. I vetri specchiati garantiscono la massima privacy agli ospiti, riflettendo il paesaggio e rendendo la struttura discreta e perfettamente inserita nell'ambiente naturale.

Two contexts, two interpretations of the same design philosophy: adapting seamlessly to the space and to the people who experience it. In the garden of a hotel in Riva del Garda, the sauna is designed for public use and integrates harmoniously into the surrounding greenery. Mirrored glazing ensures maximum privacy for guests, reflecting the landscape and allowing the structure to blend discreetly into its natural setting.

La Sauna Suite si integra perfettamente in ogni contesto architettonico, offrendo la possibilità di essere rivestita con i materiali del cliente. In questo caso, la cabina è stata rifinita con lo stesso cappotto dell'abitazione, diventando una naturale estensione dello spazio domestico. Su un piano attico o in terrazza, la sauna si trasforma così in un ambiente benessere esclusivo, discreto e perfettamente armonizzato con l'architettura esistente. Due scenari diversi, un'unica visione, un sistema che si adatta a ogni progetto.

The Sauna Suite integrates effortlessly into any architectural context, offering the possibility to be clad with client-selected materials. In this example, the cabin has been finished using the same façade system as the main residence, becoming a natural extension of the living space. On a penthouse level or terrace, the sauna is transformed into an exclusive and discreet wellness environment, perfectly aligned with the existing architecture. Two different scenarios, one vision: a system designed to adapt to every project.





Sauna

La sauna, un rituale millenario che si apre all'aria aperta, creando una connessione autentica tra corpo e natura. Sono progettate per integrarsi con naturalezza in qualsiasi contesto esterno, offrendo una soluzione versatile per giardini, terrazze e spazi esclusivi. Configurabili nelle dimensioni, nelle finiture e nei sistemi di gestione, permettono di realizzare un vero angolo di relax direttamente a casa, su misura per ogni esigenza. Le ampie vetrate panoramiche valorizzano il dialogo con l'ambiente circostante, mentre la possibilità di personalizzare materiali e dettagli garantisce una perfetta integrazione con l'architettura esistente.

The sauna — a timeless ritual — opens up to the outdoors, creating a genuine connection between body and nature. Designed to integrate naturally into any exterior environment, it offers a versatile solution for gardens, terraces and exclusive spaces. Fully configurable in size, finishes and control systems, it allows the creation of a bespoke relaxation area directly at home. Large panoramic glazing enhances the dialogue with the surrounding landscape, while the ability to customise materials and details ensures seamless integration with the existing architecture.

Dimensioni disponibili / Available sizes

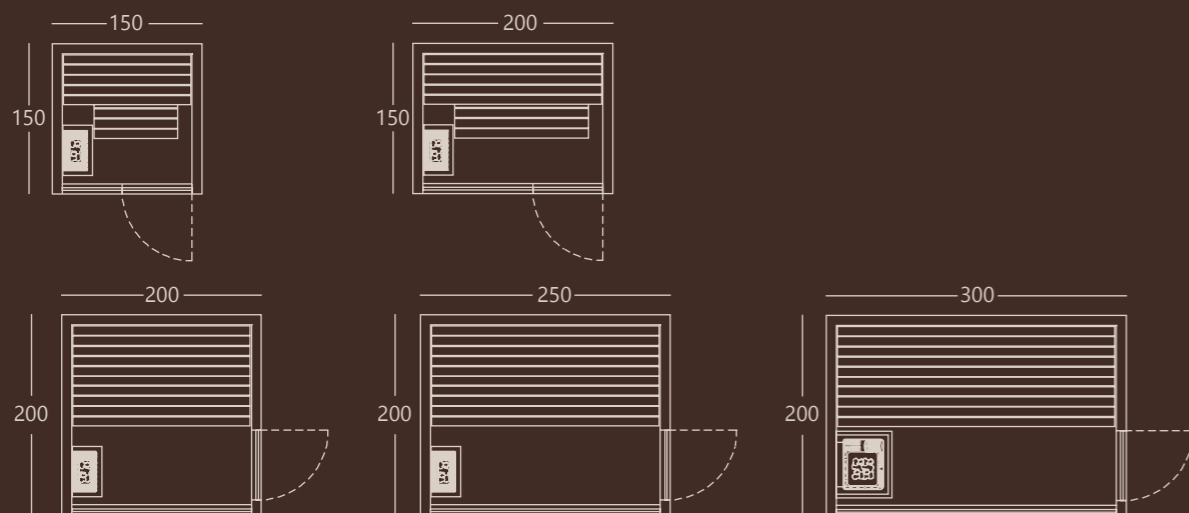

Elementi standard / Standard elements

- Panca e schienale in legno
 - Copristufa di protezione in legno
 - Riscaldatore elettrico con pietre per Sauna finlandese
 - Serramento alluminio con vetrocamera
 - Maniglione acciaio inox, con interno in legno
 - Illuminazione LED RGB o bianco 2700 K
 - Basamento pedana in acciaio trasportabile
 - Copertura inclinata con guaina e copertine
- *Wooden bench and backrest*
 - *Protective wooden heater guard*
 - *Electric sauna heater with stones*
 - *Aluminium frame with double glazing*
 - *Stainless steel handle with wooden grip*
 - *LED lighting (RGB or warm white 2700K)*
 - *Transportable steel base platform*
 - *Sloped roof with waterproof membrane and finishing caps*

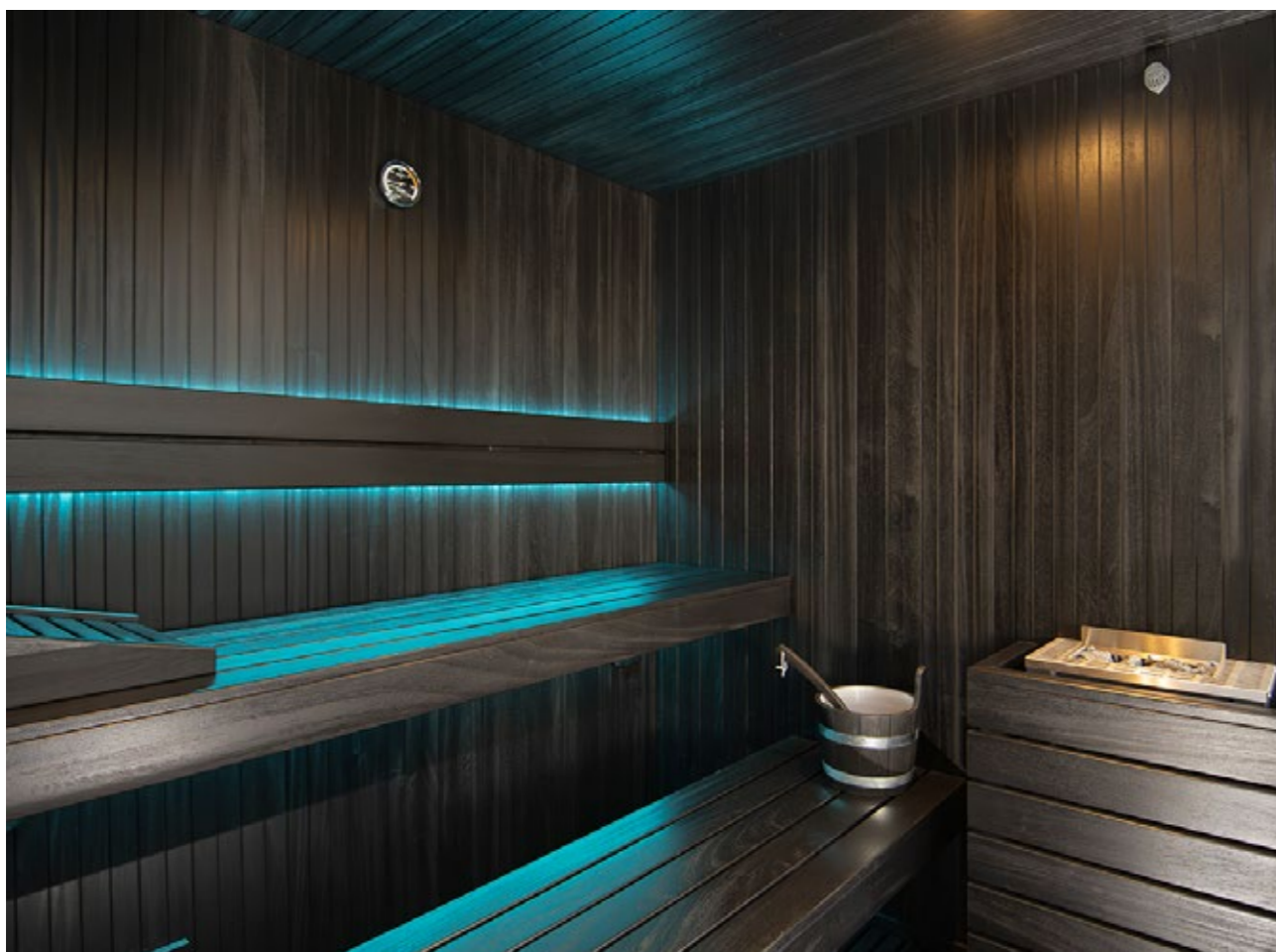

Protezione *Protection*

La sauna outdoor Carmenta è progettata per affrontare ogni condizione climatica senza compromessi estetici. Il telaio in alluminio e i serramenti in vetrocamera garantiscono isolamento termico e acustico superiore, mentre la pedana in acciaio protegge la struttura dal contatto diretto con il suolo. Ogni dettaglio — dalle finiture interne al sistema di ventilazione naturale — è studiato per offrire un'esperienza autentica, giorno dopo giorno, anno dopo anno.

Carmenta outdoor saunas are engineered to withstand all weather conditions without compromising aesthetics. The aluminium frame and double-glazed elements ensure superior thermal and acoustic insulation, while the steel base protects the structure from direct ground contact. Every detail — from interior finishes to the natural ventilation system — is designed to deliver a consistent and authentic experience, day after day, year after year.

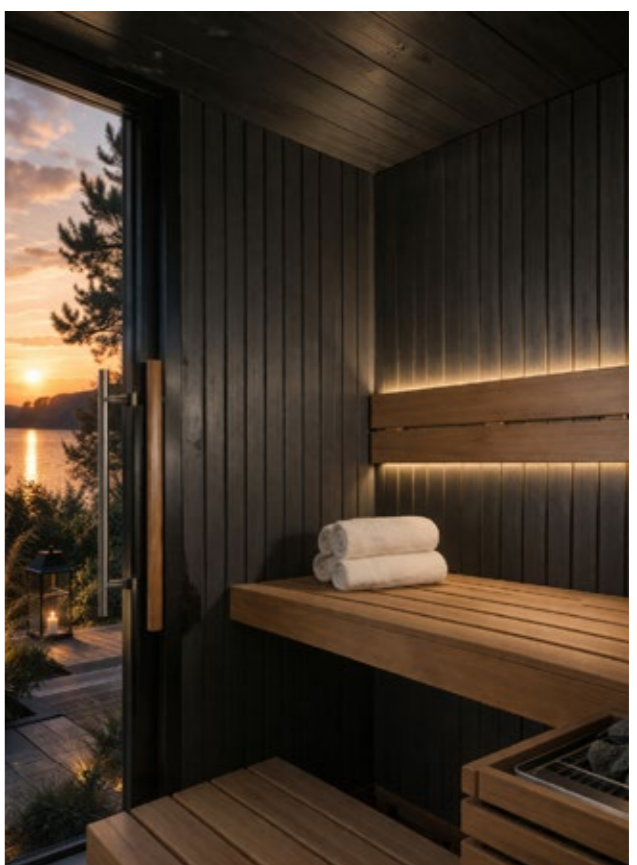
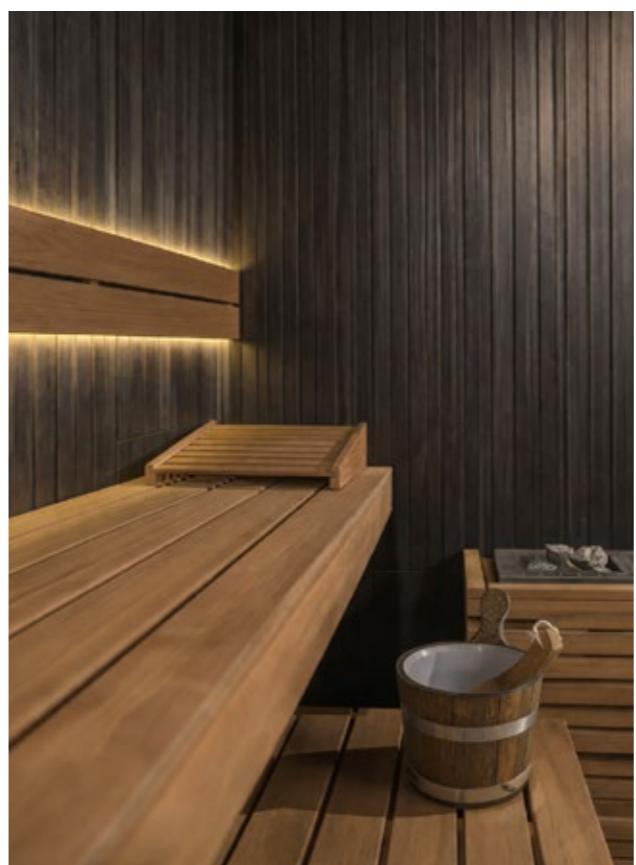

Il valore del legno

The value of wood

Le pareti interne sono realizzate con doghe in abachi tinto nero, abbinata a panche e schienali in Thermowood, per un contrasto elegante e contemporaneo. Il legno, piacevole al tatto, sprigiona il naturale profumo del materiale termotrattato, arricchendo l'esperienza sensoriale. Le finiture interne sono trattate con colorazioni a base acqua, specifiche e certificate per l'utilizzo in sauna, per garantire sicurezza, qualità e durata nel tempo.

Internal walls are crafted from black-stained abachi slats, paired with Thermowood benches and backrests to create an elegant and contemporary contrast. The wood, pleasant to the touch, releases the natural scent of thermally treated timber, enhancing the sensory experience. All interior finishes are treated with water-based coatings, specifically developed and certified for sauna use, ensuring safety, quality and long-term durability.



Sauna a bordo piscina *Poolside sauna*

Negli ultimi anni sempre più clienti scelgono di integrare la sauna direttamente a bordo piscina, trasformando lo spazio outdoor in una vera area wellness privata. Questa soluzione non è solo un elemento di design, ma un vero plus funzionale: permette di alternare caldo e freddo in modo naturale, amplificando i benefici per il corpo e creando un'esperienza di benessere completa, proprio come in una SPA professionale. La sauna a bordo piscina diventa così il cuore dello spazio esterno, un dettaglio distintivo che valorizza l'abitazione e rende ogni momento all'aperto ancora più esclusivo.

In recent years, an increasing number of clients have chosen to integrate the sauna directly by the pool, transforming outdoor areas into true private wellness spaces. This solution is not only a design feature, but also a functional advantage: it enables a natural alternation between heat and cold, enhancing the benefits for the body and creating a complete wellness experience — just like in a professional spa. The poolside sauna thus becomes the focal point of the outdoor space: a distinctive element that enhances the property and elevates every moment spent outdoors.

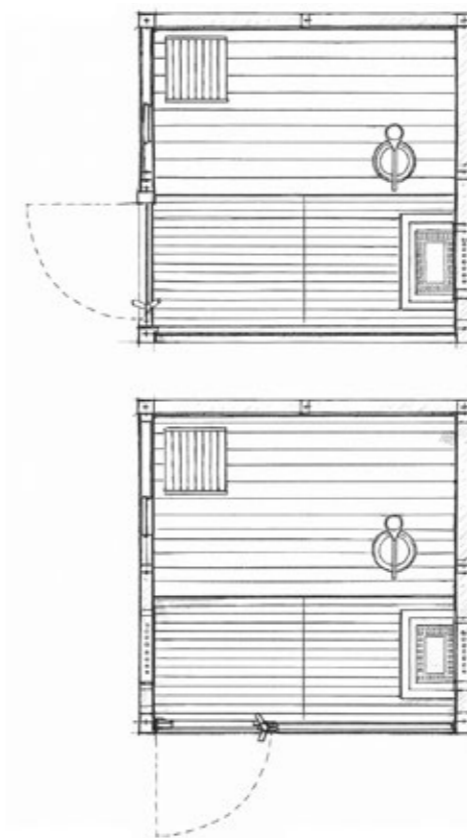

Apertura porta *Door opening*

La disposizione della porta può essere configurata in base allo spazio disponibile e alle esigenze progettuali. È possibile scegliere tra apertura frontale o laterale, per garantire la massima flessibilità di inserimento e un accesso sempre funzionale e armonizzato con l'ambiente circostante.

The door configuration can be tailored according to available space and design requirements. Front or side opening options allow for maximum flexibility, ensuring both functional access and seamless integration with the surrounding environment.





Armonia dei contrasti *Harmony of contrasts*

Il contrasto tra esterno nero e interno chiaro in legno di abachi naturale è una delle scelte più apprezzate, capace di valorizzare la cabina con un'estetica contemporanea e di design. Perfetta per soluzioni outdoor come aree solarium a bordo piscina, la sauna può essere configurata con porta laterale, lasciando così spazio a un'ampia vetrata frontale che apre la vista verso l'esterno. L'attenzione al dettaglio si completa con accessori funzionali come appendiabiti esterni, stufa con copristufa a terra e griglia di sicurezza.

The contrast between a black exterior and a light interior in natural abachi wood is one of the most appreciated design choices, enhancing the cabin with a contemporary and refined aesthetic. Ideal for outdoor settings such as poolside solarium areas, the sauna can be configured with a side door, allowing for a full-height panoramic front glazing that opens the view to the surrounding landscape. Attention to detail is completed by functional accessories such as external coat hooks, a floor-mounted heater guard, and a safety grille.



Relax sotto le stelle

Relax under the stars

L'atmosfera serale valorizza l'esperienza wellness, trasformando lo spazio outdoor in un ambiente intimo e suggestivo. L'illuminazione, disponibile in luce bianca calda regolabile o RGB, permette di creare scenari personalizzati in base al momento e alle esigenze. La sauna si inserisce in un'area spa completa, dove piscina, vasca idromassaggio e zona conviviale dialogano tra loro, dando vita a uno spazio dedicato al relax, alla condivisione e al benessere quotidiano.

The evening atmosphere enhances the wellness experience, transforming outdoor spaces into intimate and evocative environments. Lighting, available in adjustable warm white or RGB, allows for fully customisable scenarios tailored to every moment and need. The sauna becomes part of a complete spa setting, where pool, hot tub and social areas interact harmoniously, creating a space dedicated to relaxation, connection and everyday wellbeing.





Le saune outdoor Carmenta possono inoltre essere completamente personalizzate con rivestimenti scelti dal cliente, come cappotti o finiture specifiche, per una perfetta integrazione con l'architettura esistente.

Carmenta outdoor saunas can also be fully customised using client-selected cladding materials, such as façade systems or bespoke finishes, ensuring perfect integration with the existing architecture.



Finiture esterne

External finishes

L'estetica delle saune outdoor Carmenta è parte integrante del progetto. Il rivestimento esterno in abete è disponibile in tre finiture: naturale, per un risultato caldo e autentico; tinto marrone scuro, per un effetto contemporaneo e materico; tinto nero, per un segno architettonico deciso e distintivo. In alternativa, il rivestimento in HPL consente di ottenere superfici effetto pietra o tinta unita, unendo un design più rigoroso a elevate prestazioni tecniche: impermeabilità, resistenza agli agenti atmosferici, ai raggi UV e all'umidità.

The aesthetic of Carmenta outdoor saunas is an integral part of the design concept. External spruce cladding is available in three finishes: natural, for a warm and authentic look; dark brown stained, for a contemporary and textured effect; and black stained, for a bold and distinctive architectural statement. Alternatively, HPL cladding offers stone-effect or solid-colour surfaces, combining a more rigorous design language with high technical performance, including water resistance, durability against weather conditions, UV exposure and humidity.

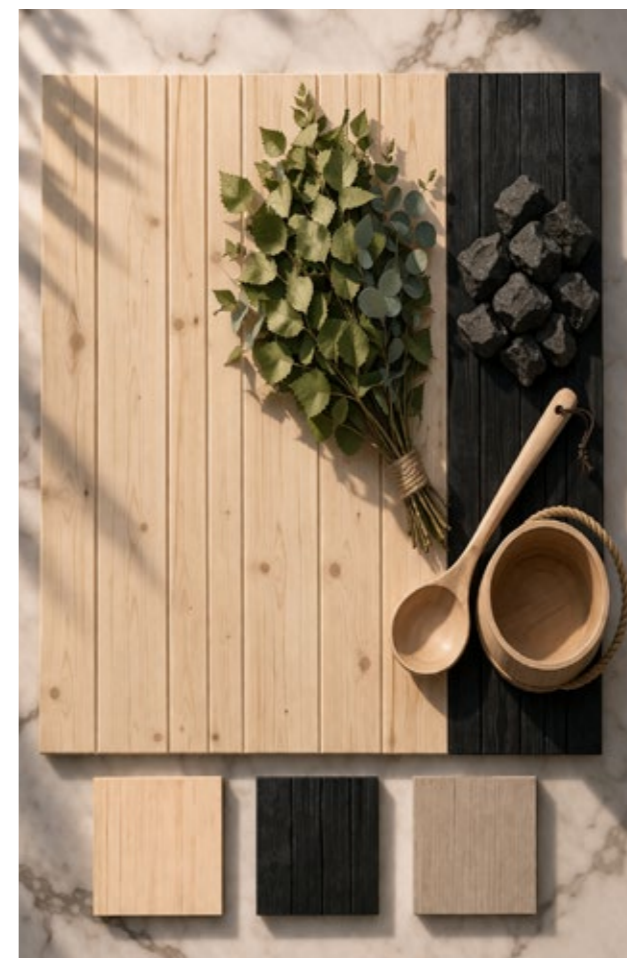

Valore per l'ospitalità *Value for hospitality*

Sempre più strutture ricettive scelgono le saune Carmenta per arricchire la propria offerta e distinguersi sul mercato. L'inserimento di un'area wellness diventa un elemento decisivo nella scelta della destinazione, capace di aumentare l'attrattiva e il valore percepito della struttura. La sauna non è solo un servizio aggiuntivo, ma un'esperienza che fidelizza gli ospiti, prolunga la permanenza e contribuisce a creare un ricordo positivo e distintivo del soggiorno.

An increasing number of hospitality venues are choosing Carmenta saunas to enhance their offering and stand out in a competitive market. Integrating a wellness area has become a key factor in destination choice, increasing both the attractiveness and perceived value of the property. A sauna is no longer just an additional service, but a meaningful experience that builds guest loyalty, extends stays and contributes to creating a distinctive and memorable impression.

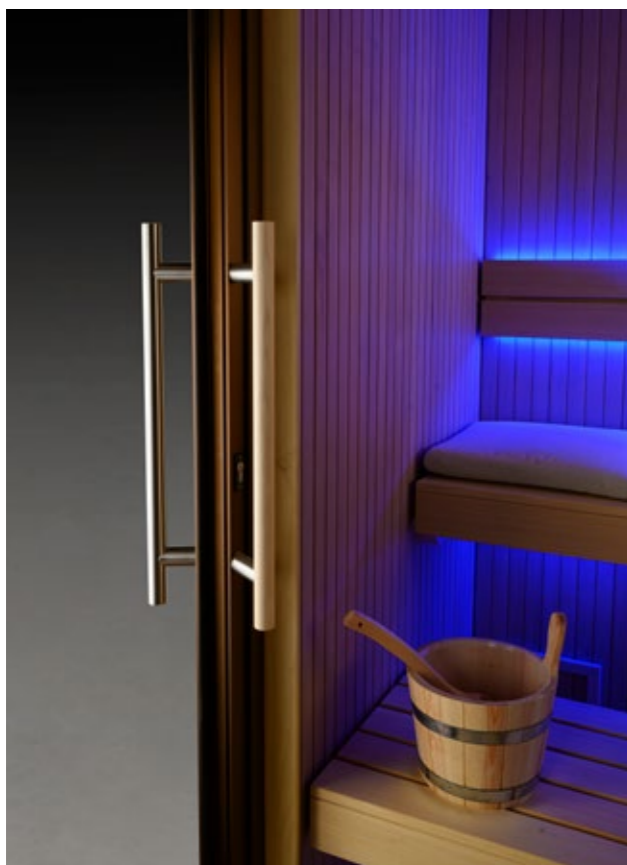

Accessori *Accessories*

Gli accessori opzionali delle saune Carmenta sono pensati per migliorare sia la sicurezza che l'esperienza d'uso. La griglia di sicurezza sopra la stufa rappresenta un elemento fondamentale: in caso venga appoggiato accidentalmente un oggetto, come un asciugamano, attiva automaticamente lo spegnimento della sauna, garantendo la massima protezione. Altri accessori secchio con mestolo, ideale per versare acqua sulle pietre e regolare intensità e umidità del calore, e la clessidra, utile per monitorare il tempo di permanenza all'interno della cabina. Non mancano poi il termometro, per tenere sempre sotto controllo la temperatura, e il pulsante di emergenza, indispensabile nelle saune ad uso pubblico per assicurare un intervento rapido e immediato in caso di necessità.

Optional accessories for Carmenta saunas are designed to enhance both safety and the overall user experience. The safety grille positioned above the heater is a key feature: if an object such as a towel is accidentally placed on it, it automatically triggers the heater shutdown, ensuring maximum protection. Additional accessories include a bucket with ladle, ideal for pouring water over the stones to regulate heat intensity and humidity, and a sand timer, useful for monitoring the duration of each session. A thermometer ensures constant temperature control, while the emergency button — essential in public saunas — guarantees rapid and immediate intervention when needed.





Bagno Turco

Steam Room

Il bagno turco è un rito antico che parla al corpo in modo profondo. Il vapore avvolge la pelle, apre i pori, scioglie le tensioni muscolari e favorisce la circolazione. Il bagno turco outdoor Carmenta porta questa esperienza nel giardino, nella terrazza, a bordo piscina: una cabina progettata per l'esterno, rivestita internamente in grès porcellanato, dotata di generatore di vapore integrato e sistema di controllo digitale.

The steam room is an ancient ritual that engages the body at a deeper level. Steam envelops the skin, opens the pores, relieves muscular tension and stimulates circulation. The Carmenta outdoor steam room brings this experience into gardens, terraces and poolside environments: a cabin designed specifically for outdoor use, internally clad in porcelain stoneware, equipped with an integrated steam generator and a digital control system.

Dimensioni disponibili / Available sizes

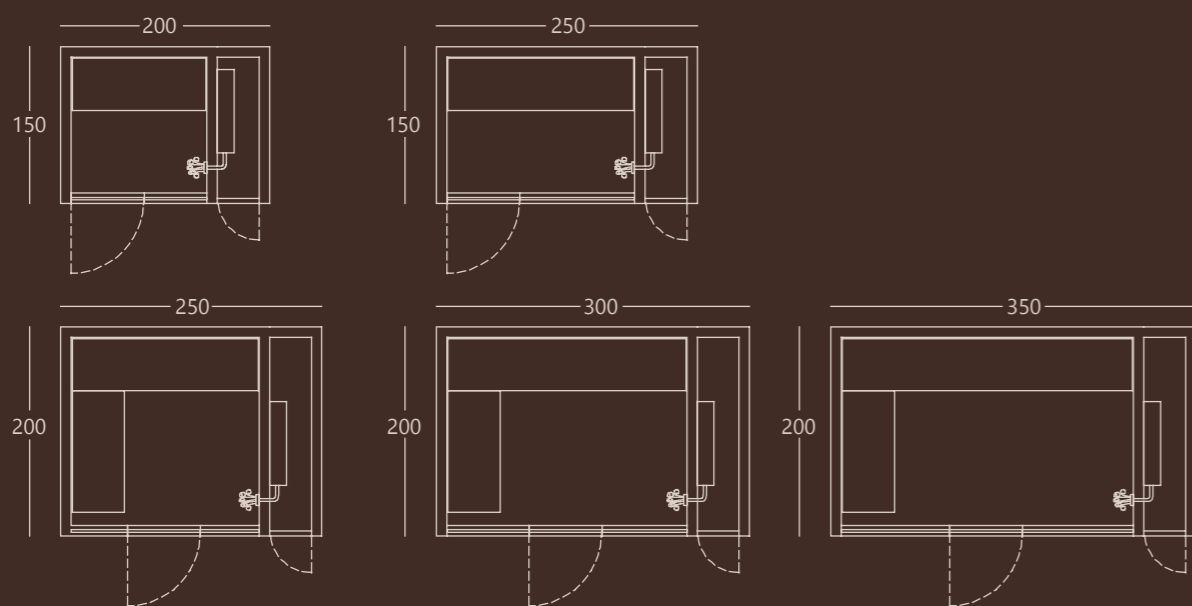

Elementi standard / Standard elements

- Panca in solid surface
 - Rivestimento pareti in gres
 - Doccino kneipp acqua fredda
 - Erogatore di vapore
 - Tastiera interna di comando
 - Serramento alluminio con vetrocamera
 - Maniglione acciaio inox
 - Illuminazione LED RGB o bianco 2700 K
 - Piatto doccia in solid surface
 - Basamento pedana in acciaio trasportabile
 - Copertura inclinata con guaina e copertine
- Solid surface bench
 - Porcelain stoneware wall cladding
 - Cold-water Kneipp hand shower
 - Steam outlet
 - Internal control panel
 - Aluminium frame with double glazing
 - Stainless steel handle
 - LED lighting (RGB or warm white 2700K)
 - Solid surface shower tray
 - Transportable steel base platform
 - Sloped roof with waterproof membrane and finishing caps



Interno *Interior*

Le pareti delle cabine Bagno turco Carmenta sono rivestite in gres porcellanato, disponibile in cinque varianti di colore a scelta con finiture effetto pietra o ossido, per adattarsi a diversi stili progettuali. Le panche, realizzate in solid surface e disponibili in quattro colori, garantiscono continuità estetica e massima igiene; il materiale, inoltre, offre una superficie piacevole e naturalmente calda al tatto. La base è un piatto doccia, in solid surface, è dotato di scarico integrato per un design pulito ed essenziale.

The walls of Carmenta steam room cabins are clad in porcelain stoneware, available in five colour variations with stone-effect or oxide finishes to suit a wide range of design styles. Benches, made of solid surface and available in four colours, ensure visual continuity and maximum hygiene. The material also provides a naturally warm and pleasant surface to the touch. The base consists of a solid surface shower tray with an integrated drain, contributing to a clean and minimal design.

Il bagno turco è un antico rituale di purificazione che affonda le sue radici nelle tradizioni mediorientali e romane, pensato per rigenerare corpo e mente attraverso il calore del vapore. Portato all'esterno, in una cabina outdoor, diventa un'esperienza ancora più immersiva, in dialogo diretto con l'ambiente naturale. L'illuminazione a led disponibile in luce bianca calda o RGB, permette di creare atmosfere rilassanti e personalizzate, accompagnando ogni momento del percorso benessere. All'interno, il display di controllo consente una gestione semplice e intuitiva di tutte le funzioni, per la regolazione del calore, l'illuminazione, la musica tramite bluetooth

The steam room is an ancient purification ritual rooted in Middle Eastern and Roman traditions, designed to regenerate both body and mind through the warmth of steam. When brought outdoors, within a dedicated cabin, it becomes an even more immersive experience, in direct connection with the natural environment. LED lighting, available in warm white or RGB, allows the creation of relaxing and customisable atmospheres, enhancing every phase of the wellness journey. Inside, the control display enables intuitive management of all functions, including temperature, lighting and music via Bluetooth.





Doccia Spa *Spa Shower*

La doccia emozionale Carmenta è il momento di transizione che diventa protagonista. Progettata per completare il percorso benessere tra un trattamento e l'altro, combina cromoterapia, aromaterapia e controllo termico in un unico gesto. La struttura, in alluminio con rivestimento esterno coordinato agli altri moduli Panorama, è montata su pedana in acciaio e progettata per l'utilizzo outdoor in ogni stagione.

Carmenta's sensory shower transforms a transitional moment into a central element of the wellness experience. Designed to complete the journey between treatments, it combines chromotherapy, aromatherapy and thermal control in a single intuitive gesture. The aluminium structure, with exterior cladding coordinated with the other Panorama modules, is mounted on a steel base and engineered for year-round outdoor use.

Dimensioni disponibili / Available sizes

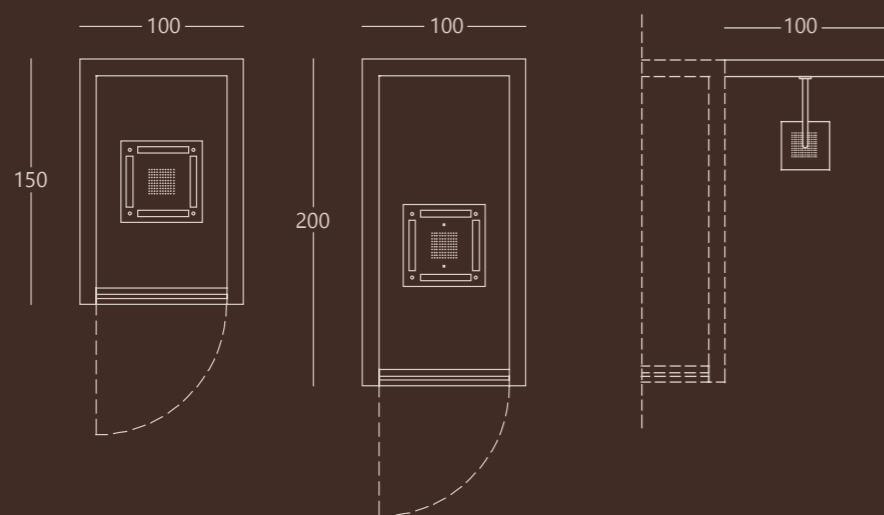

Elementi standard / Standard elements

- | | |
|---|--|
| <ul style="list-style-type: none"> • Soffione • Aroma • Pulsanti attivazione trattamento • Rivestimento pareti in gres • Serramento alluminio con vetrocamera • Maniglione acciaio inox • Illuminazione LED RGB o bianco 2700 K • Piatto doccia in solid surface • Basamento pedana in acciaio trasportabile • Copertura inclinata con guaina e copertine | <ul style="list-style-type: none"> • Showerhead • Aromatherapy system • Treatment activation buttons • Porcelain stoneware wall cladding • Aluminium frame with double glazing • Stainless steel handle • LED lighting (RGB or warm white 2700K) • Solid surface shower tray • Transportable steel base platform • Sloped roof with waterproof membrane and finishing caps |
|---|--|



Doccia emozionale *Sensory shower*

La doccia emozionale Carmenta unisce acqua, luce e profumi in un'esperienza multisensoriale completa. Il soffione 3 in 1 da 50x50 cm offre diverse modalità: doccia fredda nebulizzata con luce blu, per una sensazione rivitalizzante; doccia calda tropicale con luce arancione, per un effetto avvolgente e rilassante; oltre a un soffione centrale Rain per un flusso uniforme e naturale. Completano l'esperienza due aromi, che diffondono fragranze selezionate per stimolare i sensi e arricchire il percorso benessere. Oltre al soffione emozionale è possibile scegliere anche altri tipologie di soffioni, con classica funzione cascata o pioggia.

The Carmenta sensory shower combines water, light and fragrance in a complete multisensory experience. The 50x50 cm 3-in-1 showerhead offers multiple modes: a cold mist with blue light for a revitalising effect; a warm tropical rain with orange light for a relaxing, enveloping sensation; and a central rain function for a natural and uniform flow. Two integrated aromas complete the experience, diffusing selected fragrances to stimulate the senses and enhance the wellness journey. In addition to the sensory showerhead, other configurations are available, including classic rain or cascade functions.

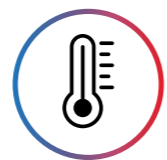
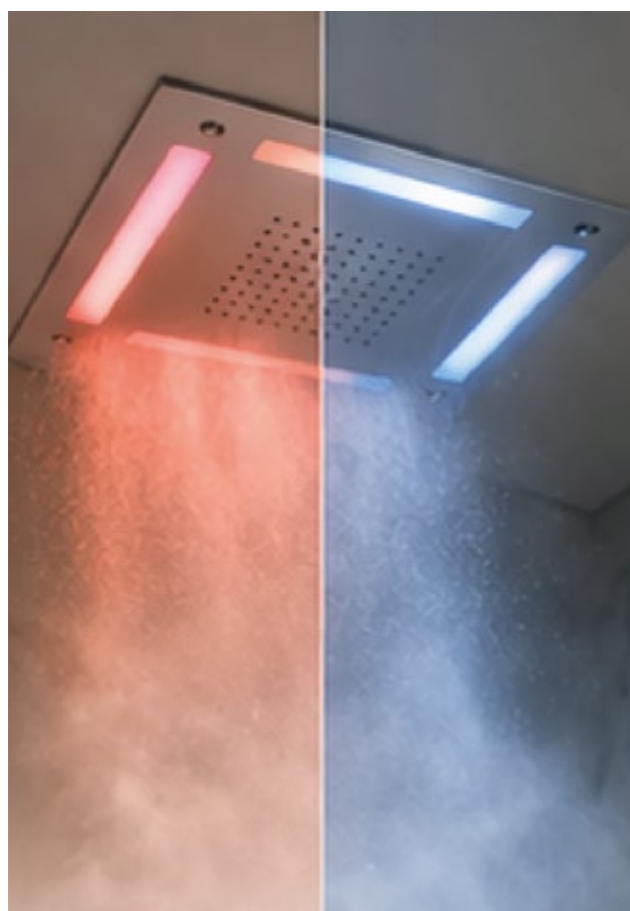

CALDO / FREDDO
HOT / COLD



AROMATERAPIA
AROMATHERAPY

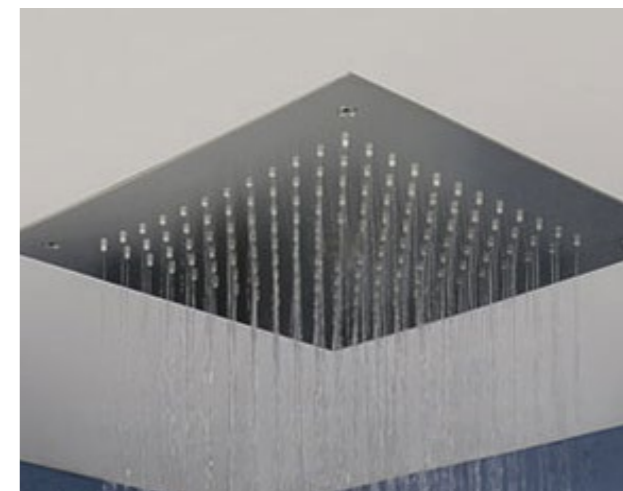
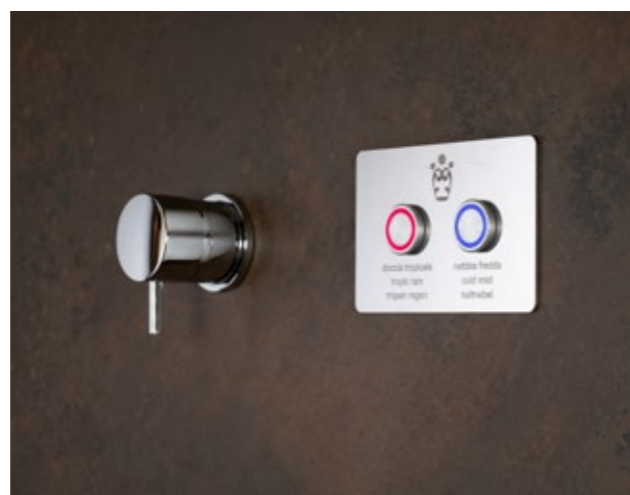

Soffione 38x38cm Rain
Shower head 38x38cm



Soffione 50x50cm Rain+Cascata
Shower head 50x50cm

Nelle docce outdoor Carmenta è possibile configurare diverse tipologie di soffione per offrire un'esperienza sensoriale completa e personalizzata. Dal classico soffione a pioggia, ideale per un getto uniforme e avvolgente, alla versione con doppia funzione pioggia e cascata, che combina relax e intensità. A completare la gamma, il soffione emozionale trasforma la doccia in un vero percorso benessere, integrando getti d'acqua calda e fredda, aromaterapia e giochi di luce.

Carmenta outdoor showers can be configured with different types of showerheads to create a fully customised sensory experience. From the classic rainfall showerhead, ideal for a soft and enveloping flow, to the dual-function rain and cascade version, combining relaxation and intensity. Completing the range, the sensory shower transforms the experience into a true wellness journey, integrating hot and cold water jets, aromatherapy and lighting effects.



Doccia esterne *Outdoor shower*

Carmenta propone la doccia esterna come complemento naturale del percorso sauna, integrata su una parete coordinata nelle stesse finiture della cabina per una perfetta continuità estetica. Dopo il calore della sauna, il raffreddamento del corpo è una fase fondamentale: aiuta a riattivare la circolazione, tonificare i tessuti e riequilibrare la temperatura corporea. La doccia diventa così un gesto essenziale del rituale, capace di amplificare i benefici del trattamento. A questa fase segue un momento di idratazione e relax, completando un ciclo di benessere completo e rigenerante.

Carmenta offers the outdoor shower as a natural extension of the sauna ritual, integrated into a coordinated wall finished in the same materials as the cabin for perfect visual continuity. After the heat of the sauna, cooling the body is an essential phase: it helps reactivate circulation, tone tissues and restore body temperature balance. The shower becomes a key gesture within the ritual, enhancing the benefits of the treatment. This is followed by a moment of hydration and relaxation, completing a full and regenerating wellness cycle.





Sala Relax *Relaxation Room*

Il percorso benessere trova il suo compimento nella sala relax. Uno spazio tranquillo, caldo, silenzioso: pensato per lasciar sedimentare i benefici del calore della sauna, del vapore del bagno turco. La sala relax Carmenta può essere allestita con sedute ad infrarosso, chaise longue ergonomiche, lettino per massaggi, o mini palestra, trasformandosi in una vera sala trattamenti privata. Un modulo che completa la spa e la rende un'esperienza totale.

The wellness journey reaches its natural conclusion in the relaxation room. A quiet, warm and intimate space designed to allow the benefits of sauna heat and steam to fully settle. The Carmenta relaxation room can be equipped with infrared seating, ergonomic chaise longues, massage beds or even a compact fitness area, transforming it into a fully equipped private treatment space. A module that completes the spa and elevates it into a truly holistic experience.

Dimensioni disponibili / Available sizes

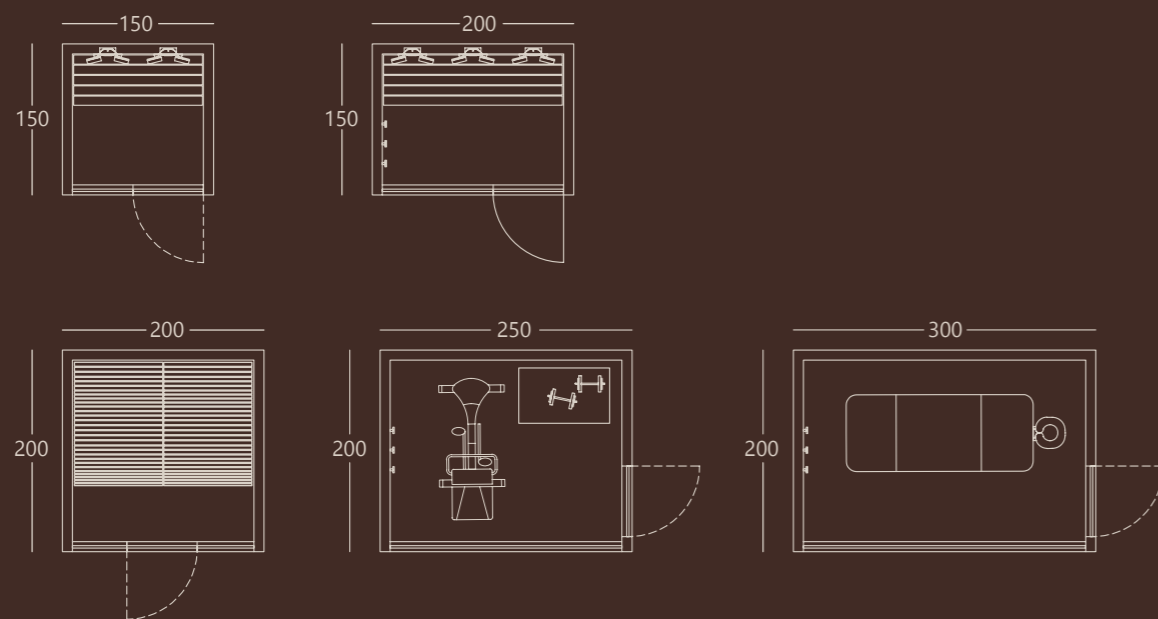

Elementi standard / Standard elements

- Serramento alluminio con vetrocamera
 - Pavimento pedana a doghe
 - Maniglione acciaio inox, con interno in legno
 - Illuminazione faretti su cielo
 - Basamento pedana in acciaio trasportabile
 - Copertura inclinata con guaina e copertine
- Aluminium frame with double glazing
 - Slatted platform flooring
 - Stainless steel handle with wooden grip
 - Ceiling spotlights
 - Transportable steel base platform
 - Sloped roof with waterproof membrane and finishing caps

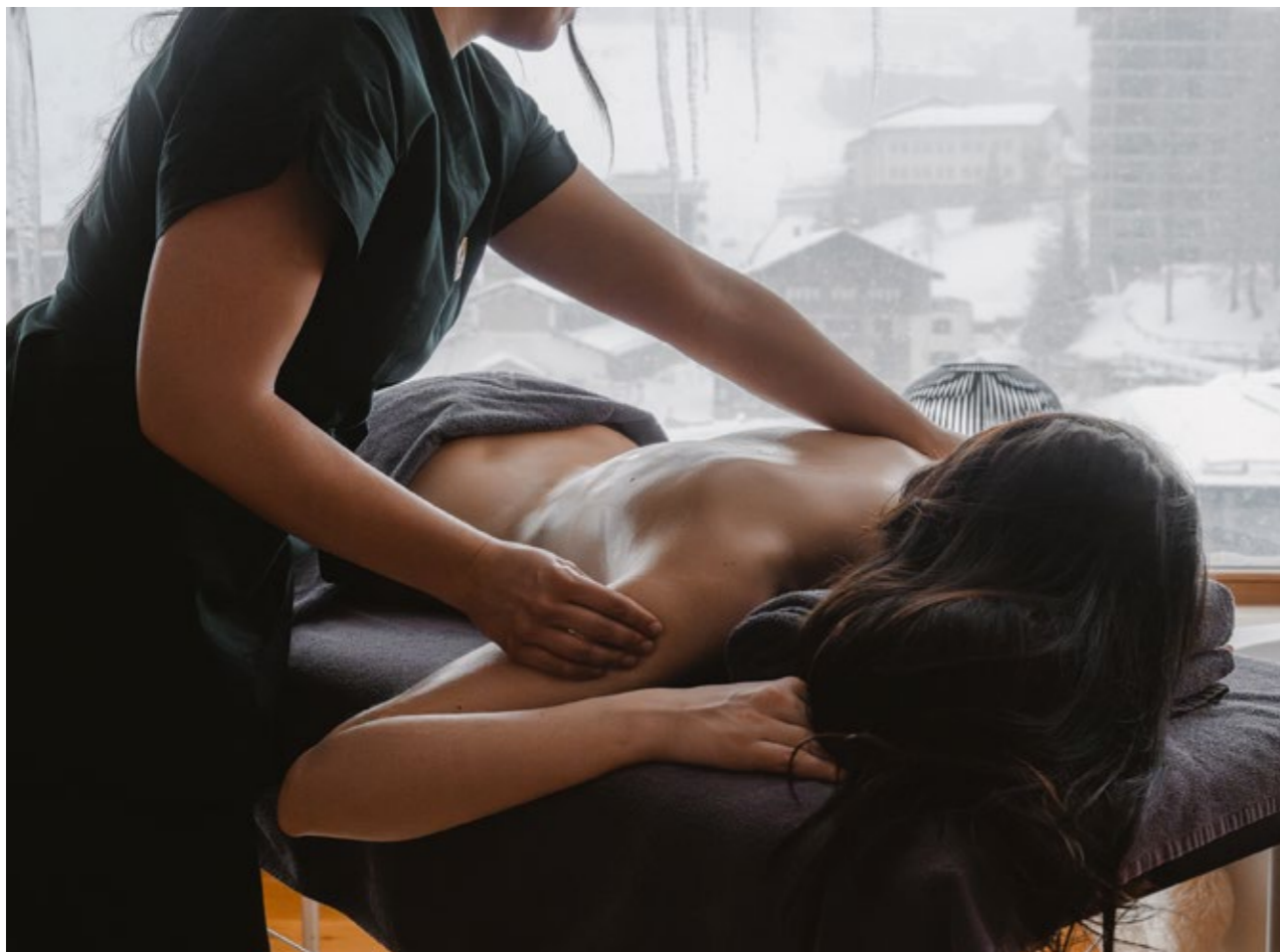

Dopo il rituale *After the ritual*

Il percorso benessere non finisce con l'ultima doccia. La sala relax Carmenta è lo spazio dove il corpo si distende e la mente si libera: lettini in legno, illuminazione soffusa e materiali caldi. Può accogliere anche un lettino per massaggi, trasformandosi in una vera sala trattamenti privata. Un angolo di benessere che completa l'esperienza spa.

The wellness journey does not end with the final shower. The Carmenta relaxation room is where the body unwinds and the mind is released: wooden loungers, soft lighting and warm materials create an atmosphere of complete comfort. It can also accommodate a massage bed, transforming the space into a true private treatment room. A dedicated environment that completes and enhances the entire spa experience.





Wonder Multifunction Cabin

Wonder è la cabina multifunzione Carmenta: sauna finlandese, bagno turco in un unico volume. Un prodotto pensato per chi vuole un percorso benessere completo senza occupare lo spazio di più moduli separati. La tecnologia Wonder consente di passare dal calore secco della sauna al vapore umido del bagno turco con un semplice cambio di modalità. La cabina Wonder è sempre completa del vano tecnico estraibile per alloggiare la tecnica per la sauna e il bagno turco, quindi non ha vincoli di posizionamento in ambiente esterno.

Wonder is Carmenta's multifunction cabin, combining a Finnish sauna and steam room within a single volume. Designed for those who want a complete wellness journey without the need for multiple separate modules, it allows a seamless transition from dry heat to humid steam with a simple change of mode. The Wonder cabin is always equipped with a removable technical compartment housing both sauna and steam technologies, allowing complete freedom of placement in outdoor environments.

Dimensioni disponibili / Available sizes

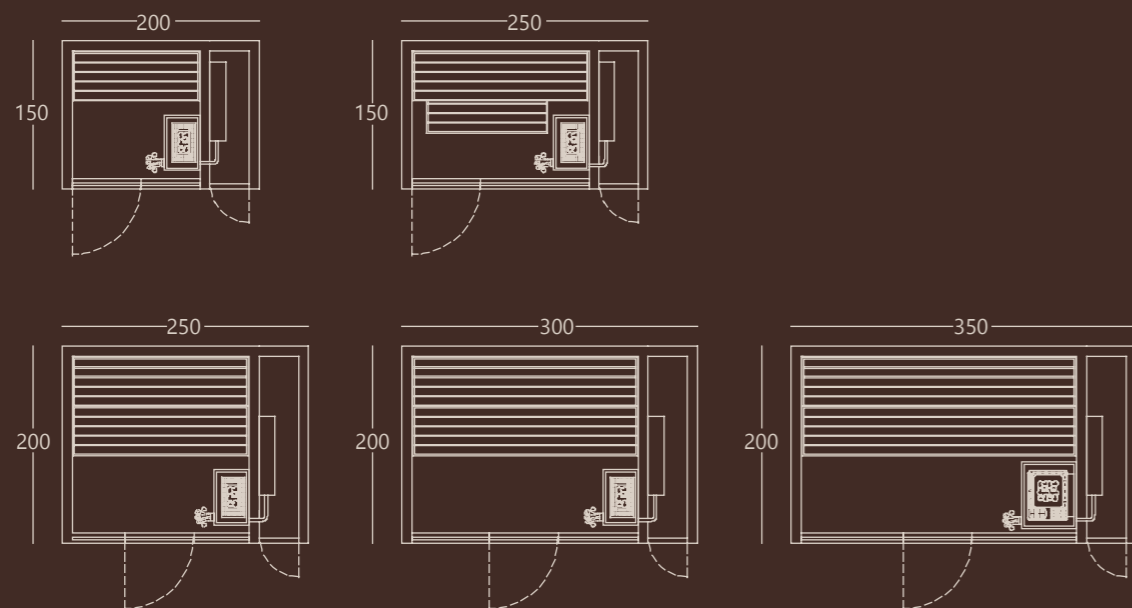

Elementi standard / Standard elements

- Panca e schienale legno thermowood
 - Pareti in gres
 - Erogatore di vapore e stufa con protezione
 - Tastiera interna di comando
 - Serramento alluminio con vetrocamera
 - Maniglione acciaio inox interno legno
 - Illuminazione LED RGB o bianco 2700 K
 - Piatto doccia in solid surface
 - Basamento pedana in acciaio trasportabile
 - Copertura inclinata con guaina e copertine
- Thermowood bench and backrest
 - Porcelain stoneware walls
 - Steam outlet and heater with protective guard
 - Internal control panel
 - Aluminium frame with double glazing
 - Stainless steel handle with wooden grip
 - LED lighting (RGB or warm white 2700K)
 - Solid surface shower tray
 - Transportable steel base platform
 - Sloped roof with waterproof membrane and finishing caps

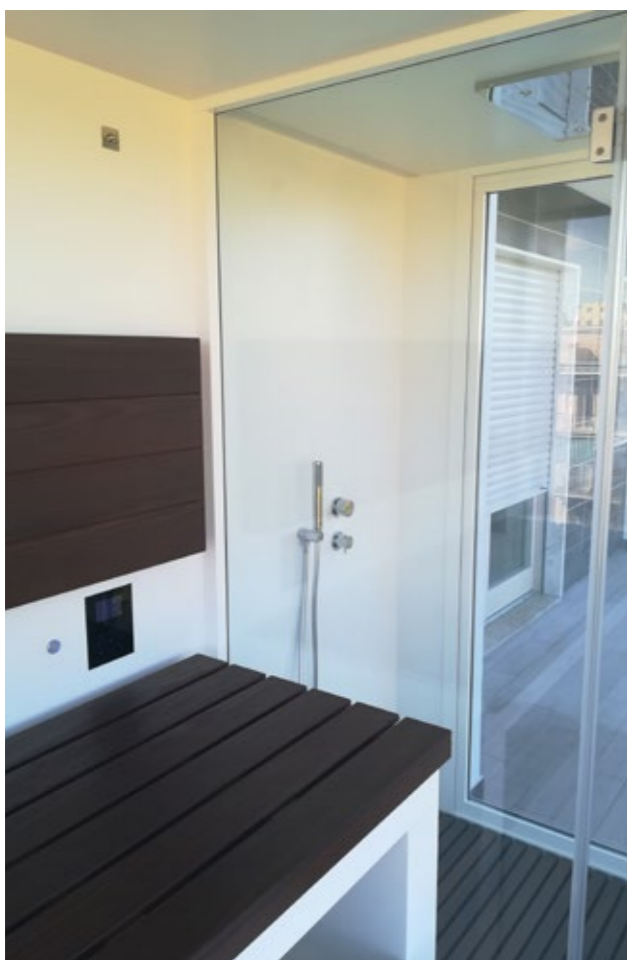

La cabina Carmenta Wonder trova la sua espressione ideale nei contesti urbani più esclusivi, come un terrazzo al piano attico. Affiancata al modulo doccia, crea un vero percorso wellness completo, perfettamente integrato nello spazio esterno. La particolarità di questa configurazione è la vetratura su tre lati, che amplifica la percezione dello spazio e apre la vista sul panorama circostante, trasformando ogni momento in un'esperienza immersiva. Il telaio in alluminio bianco dialoga con l'architettura dell'edificio, garantendo continuità estetica e un'integrazione elegante e discreta.

The Carmenta Wonder cabin finds its ideal setting in exclusive urban environments, such as a penthouse terrace. Combined with the adjacent shower module, it creates a complete wellness journey, perfectly integrated into the outdoor space. A defining feature of this configuration is the three-sided glazing, which enhances the perception of space and opens up views to the surrounding landscape, turning every moment into an immersive experience. The white aluminium frame interacts harmoniously with the building's architecture, ensuring visual continuity and a refined, discreet integration.





Custom Outdoor

Ogni progetto nasce da un'idea. La nostra forza è trasformarla in realtà, senza compromessi. La divisione Custom Outdoor Carmenta è dedicata alla progettazione e realizzazione di soluzioni su misura, sviluppate a partire dai disegni e dalle esigenze del committente. Dall'ingegnerizzazione alla produzione, ogni fase è gestita internamente per garantire coerenza, precisione e qualità costruttiva. Non lavoriamo con limiti predefiniti: materiali, dimensioni, tecnologie e configurazioni vengono adattati al progetto, rispettandone l'identità originale e valorizzandone ogni dettaglio. Quando il progetto lo richiede, Carmenta lo realizza.

Every project begins with an idea. Our strength lies in turning it into reality, without compromise. The Carmenta Custom Outdoor division is dedicated to the design and production of fully bespoke solutions, developed directly from the client's drawings and requirements. From engineering to manufacturing, every phase is managed in-house to ensure consistency, precision and build quality. We do not work within predefined limits: materials, dimensions, technologies and configurations are adapted to each project, respecting its identity and enhancing every detail. When the project demands it, Carmenta delivers.

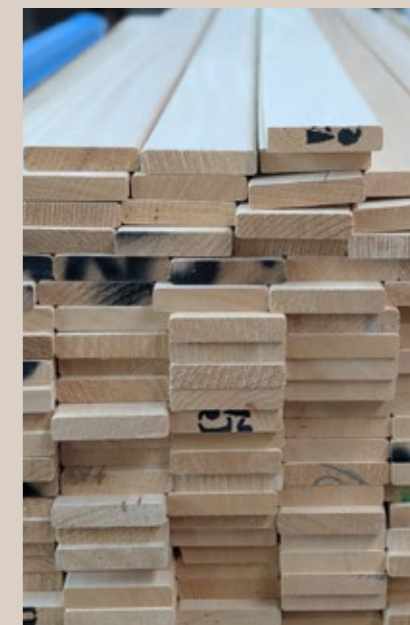

Sky Sauna

Hotel Sertorelli Breuil-Cervinia

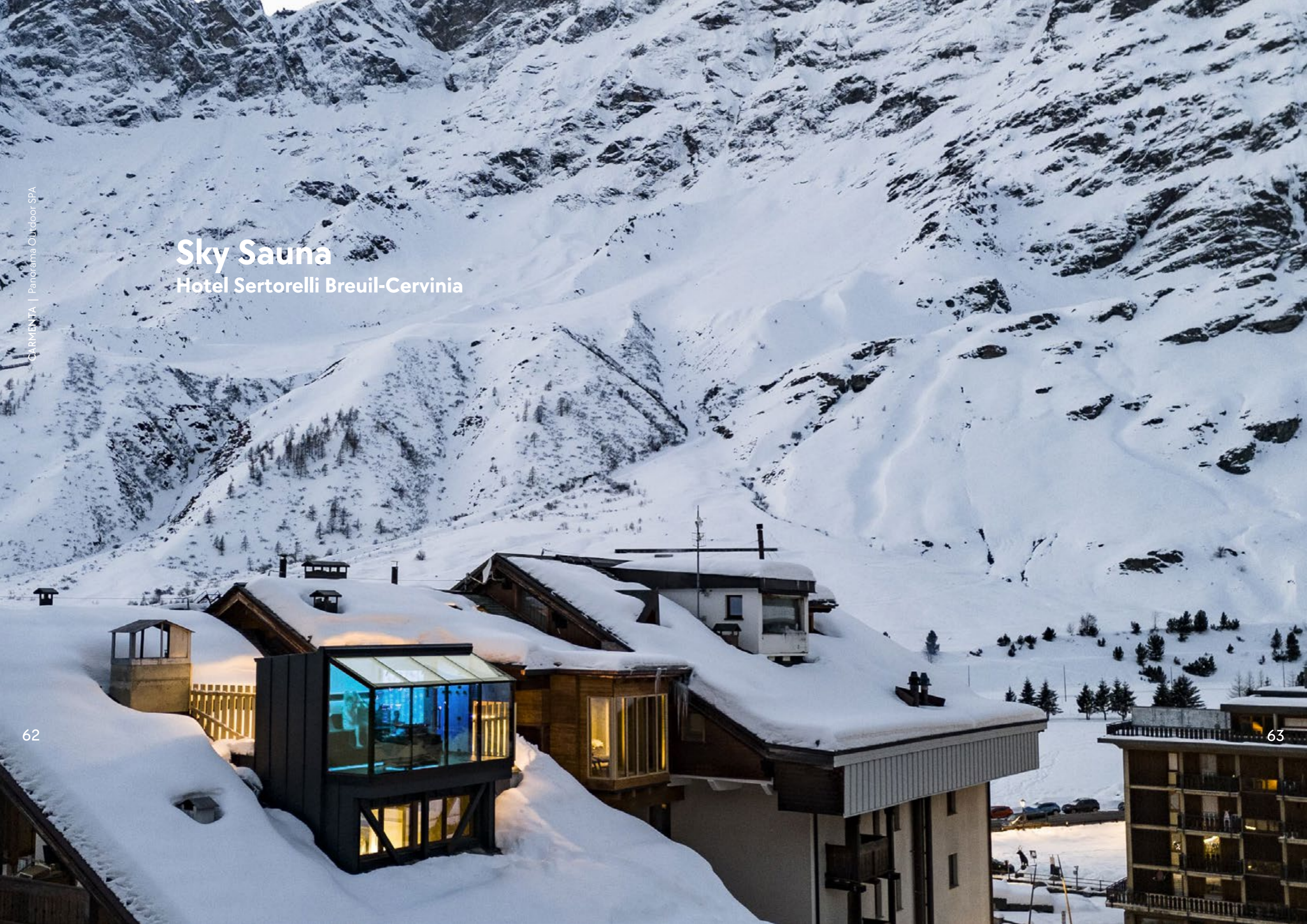



Materiali e design

Materials and design

La Sky Sauna è progettata per dialogare con l'ambiente estremo in cui è inserita, unendo solidità strutturale e trasparenza visiva. La struttura portante è realizzata in tubolari d'acciaio, sviluppata in soli due blocchi per garantire precisione costruttiva e rapidità di installazione. L'involucro è caratterizzato da ampie superfici vetrate in vetro camera ad alta resistenza termica e meccanica, estese anche alla copertura. Il tetto inclinato, e riscaldato, consente lo scioglimento naturale della neve e amplifica la connessione visiva con il paesaggio, offrendo un'esperienza immersiva unica. All'interno, la sauna è organizzata su tre livelli di panche, pensate per offrire diverse intensità di calore. Il progetto materico gioca su un elegante contrasto cromatico tra il colore naturale dell'abete e il nero profondo delle panche, creando un ambiente contemporaneo e raffinato.

Sky Sauna

The Sky Sauna is designed to engage in dialogue with the extreme environment in which it is set, combining structural strength with visual transparency. The load-bearing structure is made of steel tubular elements and developed in just two modules, ensuring construction precision and fast installation. The envelope is defined by large high-performance double-glazed surfaces, extending seamlessly to the roof, offering both thermal and mechanical resistance. The sloped, heated roof enables natural snow melting while enhancing the visual connection with the surrounding landscape, creating a truly immersive experience. Inside, the sauna is arranged across three levels of benches, designed to offer different heat intensities. The material concept plays on a refined contrast between the natural tone of spruce and the deep black of the benches, resulting in a contemporary and elegant atmosphere.



Ai lati, due pareti in sale himalayano retroilluminato, creano un'atmosfera suggestiva e rilassante. Il pavimento in gres nero completa lo spazio con un segno materico deciso e funzionale. Completa il progetto uno spogliatoio riscaldato integrato, che garantisce comfort e continuità d'uso anche nelle condizioni climatiche più rigide. Un'esperienza che va oltre il benessere: un equilibrio perfetto tra tecnologia, design e natura, pensato per coinvolgere corpo e mente.

Two backlit Himalayan salt walls on the sides enrich the space, creating a warm and evocative ambience. The black porcelain stoneware flooring completes the composition with a strong and tactile architectural presence. The project is further enhanced by an integrated heated changing room, ensuring comfort and continuity of use even in the most demanding climatic conditions. An experience that goes beyond wellness: a perfect balance of technology, design and nature, created to engage both body and mind.

About the project

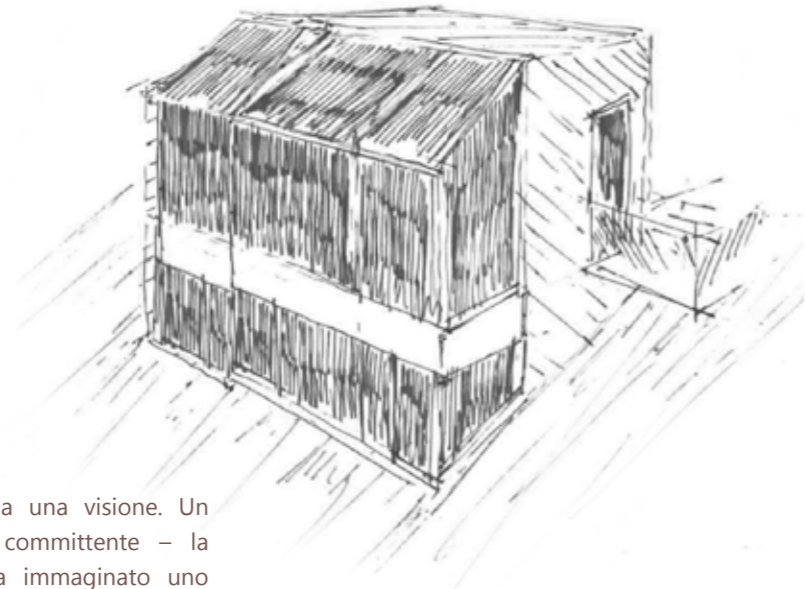

La Sky Sauna nasce da una visione. Un architetto, insieme al committente – la famiglia Sertorelli – ha immaginato uno spazio wellness unico, in cui architettura e paesaggio si fondono. Fulcro del progetto è la vista sul Monte Cervino, che ne definisce concept e posizionamento: una sauna completamente outdoor, collocata nel punto più alto dell’hotel, pensata per valorizzare al massimo il panorama circostante.

Carmenta ha accolto questa sfida, mettendo in campo l’esperienza maturata negli anni nella realizzazione di soluzioni wellness su misura. Dallo schizzo iniziale dell’architetto allo sviluppo 3D fino alla realizzazione finale, ogni fase è stata ingegnerizzata per rispettare il progetto originale, garantendo al tempo stesso prestazioni tecniche e durabilità in un contesto outdoor estremo.

The Sky Sauna was born from a vision.

An architect, together with the client — the Sertorelli family — envisioned a unique wellness space where architecture and landscape merge into one. At the heart of the project lies the view of the Matterhorn, which defines both its concept and positioning: a fully outdoor sauna, located at the highest point of the hotel, designed to fully embrace the surrounding panorama. Carmenta took on this challenge, bringing its extensive experience in bespoke wellness solutions. From the initial architectural sketch to 3D development and final execution, every phase was carefully engineered to respect the original concept while ensuring high technical performance and durability in an extreme outdoor environment.

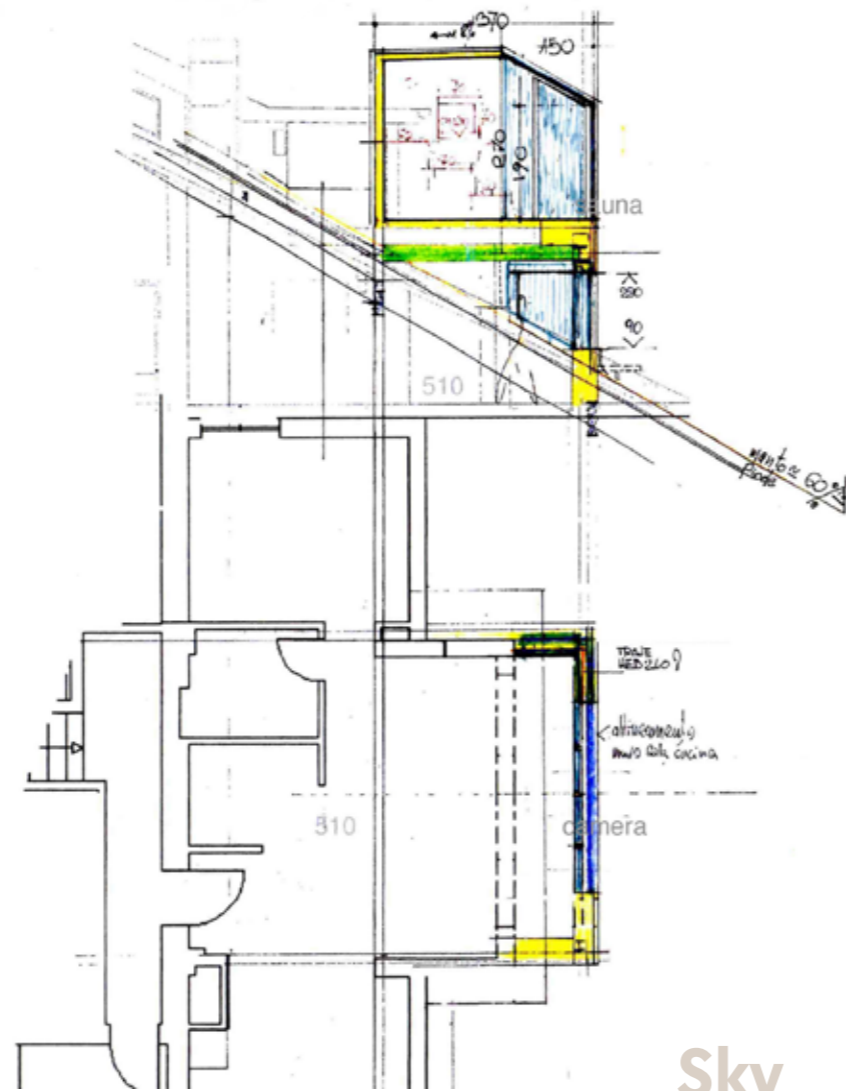

Sky
Sauna



Salt Sauna

Il potere naturale del sale
The natural power of salt



La presenza della parete in sale himalayano arricchisce l'esperienza della sauna, unendo benessere e valore estetico. Il sale, noto per le sue proprietà naturali, contribuisce a creare un microclima più salubre, favorendo la purificazione dell'aria e migliorando la qualità della respirazione. Sottoposto al calore, il sale può favorire la liberazione di ioni negativi, associati a una sensazione diffusa di benessere. Questo contribuisce al rilassamento muscolare e mentale, aiutando a ridurre stress e tensioni, evocando una piacevole sensazione simile a quella che si prova in prossimità del mare. La retroilluminazione valorizza ulteriormente questo elemento, trasformandolo in una vera e propria scenografia: la luce attraversa le venature naturali del sale himalayano, creando giochi cromatici unici e un'atmosfera calda, avvolgente e profondamente suggestiva.

The presence of a Himalayan salt wall enhances the sauna experience, combining wellness with strong aesthetic value. Salt, known for its natural properties, helps create a healthier microclimate, promoting air purification and improving breathing quality. When exposed to heat, it may support the release of negative ions, often associated with a general sense of wellbeing. This contributes to both physical and mental relaxation, helping reduce stress and tension, and evoking sensations similar to those experienced near the sea. Backlighting further enhances this feature, transforming it into a striking visual element: light filters through the natural veins of the Himalayan salt, creating unique chromatic effects and a warm, enveloping atmosphere.

Sushi Sauna

Progettata su misura per te
Designed around you



Sushi Sauna nasce da una commessa speciale per un cliente attento al dettaglio, sensibile al design e alla qualità, che non si accontenta di soluzioni standard. Rappresenta l'espressione più avanzata della personalizzazione Carmenta. Il rivestimento interno in pannelli decorativi Alpi disegnati da Estúdio Campana caratterizzato da pattern a cerchi concentrici ispirati alle forme fluide delle galassie, crea un ambiente immersivo e suggestivo, esaltato dalla cromoterapia LED. Le panche in legno chiaro generano un contrasto deciso con le superfici scure, valorizzando volumi e dettagli. Un progetto che dimostra come design, materia e funzione possano fondersi in perfetto equilibrio.

The Sushi Sauna was created as a bespoke project for a client with a strong sensitivity to design, detail and quality — someone who does not settle for standard solutions. It represents one of the most advanced expressions of Carmenta's customisation capabilities. The interior cladding, made with decorative Alpi panels designed by Estúdio Campana, features concentric circular patterns inspired by the fluid forms of galaxies, creating an immersive and visually striking environment enhanced by LED chromotherapy. The light wood benches generate a bold contrast with the darker surfaces, emphasising volumes and details. A project that demonstrates how design, material and function can merge into a perfectly balanced composition.

Panorama Event Sauna

Hotel Falkensteiner Jesolo





Sauna panoramica in legno

Panoramic wooden sauna



Questa importante sauna, realizzata per l'Hotel Falkensteiner di Jesolo, è inserita all'interno di una suggestiva struttura vetrata a specchio, progettata per garantire la massima privacy verso l'esterno. Dall'interno, invece, si apre una vista privilegiata sul panorama marino, offrendo un'esperienza immersiva unica. Con una capienza fino a 50 persone, la sauna è organizzata su panche disposte su tre livelli, pensate per accogliere gli ospiti e offrire diverse intensità di calore. Un progetto di grande impatto, dove architettura, tecnologia e paesaggio si fondono in un'esperienza di benessere su larga scala.

This remarkable sauna, created for the Falkensteiner Hotel in Jesolo, is set within a striking mirrored-glass structure designed to ensure maximum privacy from the outside. From within, however, it opens up to a privileged view of the sea, creating a unique and immersive experience. With a capacity of up to 50 people, the sauna is organised across three levels of benches, designed to accommodate guests while offering different heat intensities. A project of strong architectural impact, where design, technology and landscape merge into a large-scale wellness experience.





Mini Piscine

Mini Pools

Le mini piscine completano la proposta Outdoor SPA Carmenta, offrendo un'esperienza di benessere completa e fruibile tutto l'anno. Disponibili con 4 o più postazioni, permettono di godere del massimo comfort grazie alla possibilità di riscaldare l'acqua e alla presenza di idrogetti che avvolgono il corpo in un piacevole massaggio. Sono dotate di un sistema di illuminazione RGB e un display di controllo a bordo.

Mini pools complete the Carmenta Outdoor SPA offering, delivering a comprehensive wellness experience that can be enjoyed all year round. Available with four or more seating positions, they ensure maximum comfort thanks to heated water and hydromassage jets that envelop the body in a pleasant, relaxing massage. They are equipped with RGB lighting and an onboard control display.





Quadra gamma home

La spa Quadra dispone di cinque posti a sedere e di un lettino dotato di tutti i comfort. L'ergonomia ai vertici del settore di questo modello consente di eseguire un tipo di massaggio diverso in ogni posizione. La cascata permette di realizzare massaggi cervicali, ed è inoltre presente un'area completa adibita a massaggi riflessoterapici per la zona dei piedi.

The Quadra spa features five seating positions and a lounger, all designed for maximum comfort. Its advanced ergonomic design allows for a different type of massage in each position. The integrated waterfall function provides targeted neck massage, while a dedicated area offers a complete reflexology treatment for the feet.



Dimensioni / Size.
cm 198 x 198 x 74



Aura gamma professional

È la spa ideale per coloro che desiderano offrire massaggi di alta qualità ai propri clienti, grazie all'ampio spazio per il bagno e alla grande quantità e varietà di posti disponibili. Finiture di altissima qualità; ciascuna delle spa della gamma Commercial viene fabbricata con materiali di prima scelta, per garantire prestazioni eccellenti del prodotto all'interno della sua attività.

Aura is the ideal spa for those who wish to offer high-quality massage experiences to their clients, thanks to its spacious bathing area and the wide variety of seating configurations. Featuring premium finishes, each spa in the Commercial range is manufactured using top-grade materials to ensure outstanding performance in professional environments.



Dimensioni / Size.
cm 340 x 240



Ring gamma professional

Un modello pensato per sei persone, con una sdraio e cinque sedute. Grazie alla proposta di idromassaggio unica che caratterizza ogni postazione, la minipiscina consente di compiere un circuito di idromassaggio completo. Questa minipiscina a uso privato è ideale per l'interramento o per l'installazione su una pedana. Il modello dispone di un impianto di filtrazione professionale ad alte prestazioni con filtro a sabbia.

Designed to accommodate six people, the Ring model includes one lounger and five seats. Each position offers a unique hydromassage function, allowing users to experience a complete hydrotherapy circuit. This private-use mini pool is ideal for in-ground installation or placement on a deck. The model is equipped with a high-performance professional filtration system featuring a sand filter.



Dimensioni / Size.
cm 198 x 198 x 74



Info Tecniche Technical Information

Le cabine Carmenta sono interamente progettate e realizzate in Italia, presso il nostro stabilimento, utilizzando esclusivamente materiali certificati e di alta qualità. Ogni impianto è eseguito da professionisti qualificati, garantendo sicurezza, affidabilità e prestazioni nel tempo. Tutte le cabine vengono premontate in azienda per assicurare il controllo completo di ogni dettaglio e semplificare le fasi di installazione. Le cabine outdoor Carmenta sono progettate per offrire solidità strutturale e durabilità, garantendo elevate prestazioni anche in contesti esterni e condizioni climatiche variabili.

Carmenta cabins are entirely designed and manufactured in Italy at our production facility, using exclusively certified, high-quality materials. All systems are installed by qualified professionals, ensuring safety, reliability and long-term performance. Each cabin is pre-assembled in-house to guarantee full quality control and to simplify the installation process. Carmenta outdoor cabins are engineered to deliver structural strength and durability, ensuring high performance even in outdoor environments and under variable climatic conditions.

Come si compone una cabina Outdoor Carmenta?

How is a Carmenta Outdoor cabin constructed?

La cabina Outdoor Panorama è progettata con una struttura tecnica ad alte prestazioni, studiata per garantire stabilità, durabilità e isolamento in ambiente esterno. La base è costituita da una pedana strutturale in acciaio che consente il sollevamento da terra, migliorando la ventilazione inferiore e proteggendo la cabina dall'umidità. La struttura può essere consegnata assemblata e trasportata completa, oppure installata direttamente in loco.

The Panorama Outdoor cabin is engineered with a high-performance technical structure designed to ensure stability, durability and insulation in outdoor environments. The steel base platform lifts the cabin from the ground, improving ventilation and protecting it from moisture. The unit can be delivered fully pre-assembled or installed directly on site, depending on project requirements.

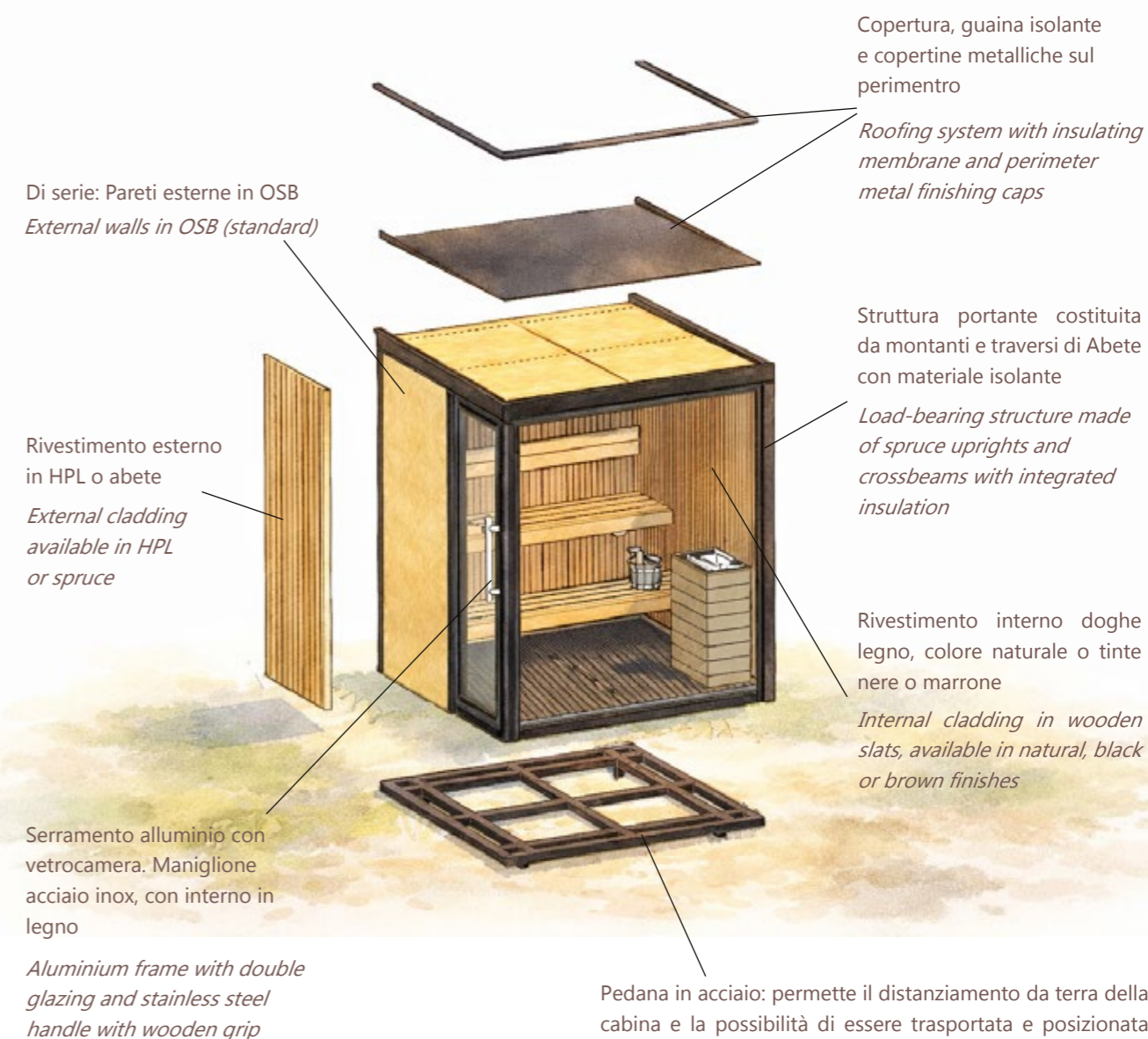

Cromoterapia *Chromotherapy*

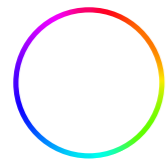

LUCI RGB
RGB LIGHTS



L'illuminazione è un elemento fondamentale nell'esperienza sauna. Carmenta integra sistemi luce evoluti che permettono di modulare l'atmosfera in base al momento: dalle tonalità dinamiche RGB, ideali per percorsi sensoriali e cromoterapia, alla luce bianca calda 2700K, studiata per favorire relax, equilibrio e percezione naturale dei materiali. Una progettazione della luce che unisce tecnologia, comfort visivo ed emozione.

Lighting plays a key role in the sauna experience. Carmenta integrates advanced lighting systems that allow the atmosphere to be shaped according to each moment: from dynamic RGB tones, ideal for sensory paths and chromotherapy, to warm white 2700K lighting, designed to enhance relaxation, balance and the natural perception of materials. A lighting concept that combines technology, visual comfort and emotion.

Sistema di sicurezza del riscaldamento *Heater safety system*



Griglia di sicurezza per protezione al fuoco con spegnimento automatico della stufa. La protezione della copertura assicura che un riscaldatore per sauna non possa essere acceso o venga automaticamente spento se vi viene appoggiato un oggetto. Ciò riduce notevolmente il rischio di incendio in situazioni come ad esempio un asciugamano o un secchio d'acqua dimenticati sulla stufa.

The safety grille provides fire protection by automatically switching off the heater if an object is placed on it. This system prevents the heater from being activated or ensures immediate shutdown in case of accidental contact, significantly reducing the risk of fire — for example if a towel or bucket is left on the heater.

Terapia musicale *Music Therapy*

Ogni sauna può essere dotata di casse acustiche 8 Ohm posizionate sotto panca, che possono essere collegate all'impianto audio dell'intero edificio. Inoltre è possibile integrare le casse acustiche con la connessione Bluetooth senza fili.

Each sauna can be equipped with 8 Ohm speakers installed beneath the benches, which can be connected to the building's audio system. A wireless Bluetooth connection is also available, allowing seamless integration for a fully immersive sound experience.



Circolazione naturale dell'aria *Natural air circulation*

All'interno della Sauna è garantito un ottimale ricambio dell'aria grazie alla ventilazione naturale, che si crea in quanto l'aria riscaldata dalla stufa si solleva fino al soffitto e diffondendosi in tutto l'ambiente fino alle panche, dove cadendo sotto di esse, andrà fuori attraverso l'uscita in basso. L'entrata e l'uscita aria, per rendere personalizzabile ogni sessione, sono registrabili, grazie ad un regolatore che permette di variare il flusso dell'aria all'interno della cabina.

Inside the sauna, optimal air exchange is ensured through natural ventilation. Air heated by the heater rises toward the ceiling, then circulates throughout the cabin before descending beneath the benches and exiting through the lower outlet. Air intake and outlet are adjustable, allowing each session to be customised through a regulator that controls airflow within the cabin.

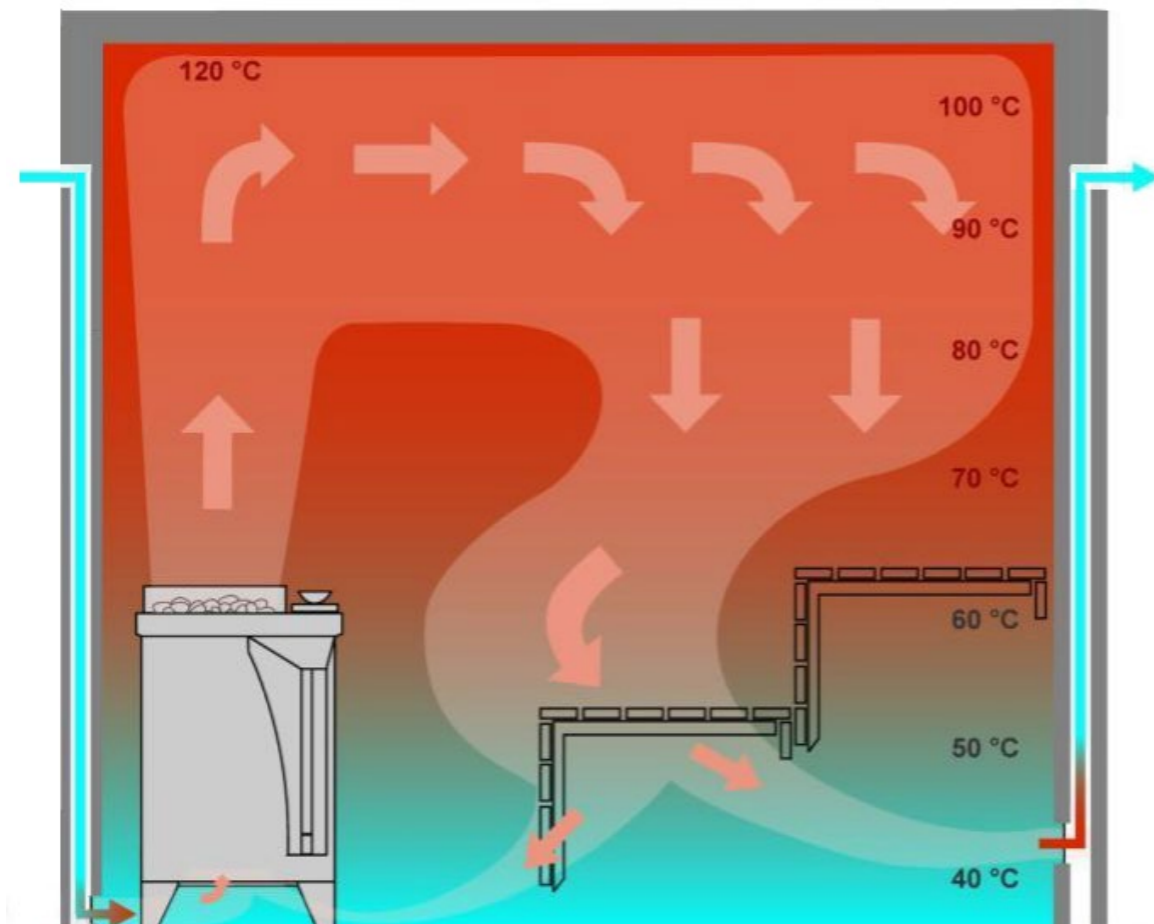

Struttura in alluminio con doppio vetro *Aluminium structure with double glazing*

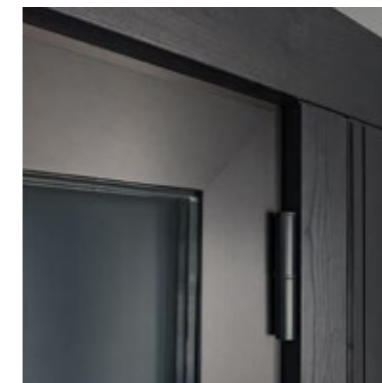

Trattandosi di Saune poste all'esterno, l'utilizzo del vetrocamera consente di migliorare l'isolamento termico, acustico e la sicurezza. Le vetrate in vetrocamera sono composte da due lastre di vetro temperato di 4 mm distanziate tra loro da una camera di 16 mm, per uno spessore complessivo di 24 mm. Gli infissi, nel caso di vetrocamera, saranno in alluminio, materiale che non teme l'esposizione prolungata ad alcun agente atmosferico e ai raggi ultravioletti, per cui risulta molto durevole e inoltre necessita della minima manutenzione. Infine la porta d'ingresso sarà munita di una serratura con chiave, in modo da aumentarne la sicurezza.

As outdoor installations, Carmenta saunas use double glazing to enhance thermal insulation, acoustic performance and safety. The glazing consists of two 4 mm tempered glass panels separated by a 16 mm air gap, for a total thickness of 24 mm. Frames are made of aluminium, a highly durable material resistant to weather exposure and UV radiation, requiring minimal maintenance. The entrance door is equipped with a lock and key system, further enhancing security.

Vano tecnico

Technical compartment

I vani tecnici delle cabine outdoor Carmenta sono progettati per offrire massima flessibilità progettuale e di installazione. Possono essere integrati all'interno della cabina (come nelle soluzioni Sauna Suite), posizionati esternamente in appositi vani con anta e serratura, oppure concentrati in un vano tecnico dedicato per SPA outdoor complete, dove trovano spazio tutte le tecnologie per sauna, bagno turco e doccia. Il sistema consente inoltre la gestione avanzata delle cabine, con possibilità di accensione e controllo da remoto, oppure con centralina installata direttamente all'interno dell'abitazione, per un'esperienza d'uso ancora più comoda e immediata. Carmenta saprà consigliare il posizionamento ottimale della centralina in base alle esigenze specifiche del cliente, sia esso un privato o una struttura ricettiva.

The technical compartments of Carmenta outdoor cabins are designed to offer maximum flexibility in both design and installation. They can be integrated within the cabin (as in Sauna Suite solutions), positioned externally in dedicated lockable units, or centralised within a technical room for complete outdoor spa systems. The system also enables advanced management of the cabins, including remote activation and control, or operation via a control unit installed inside the home. Carmenta provides guidance on the optimal positioning of the control unit, tailored to the specific needs of each client, whether private or hospitality.



Tetto

Roof

I tetti delle cabine outdoor Carmenta sono sempre realizzati con una leggera inclinazione per favorire il naturale deflusso della pioggia ed evitare ristagni d'acqua. La copertura è completata da guaina impermeabile e copertine di chiusura, garantendo la massima protezione contro eventuali infiltrazioni. Per installazioni in zone soggette a nevicate frequenti e temperature particolarmente rigide, è disponibile un pannello sandwich di rinforzo ad alta resistenza ai carichi, rivestito con sistema riscaldante scioglineve e scioglighiaccio, per assicurare prestazioni affidabili anche nelle condizioni più estreme (opzionale).

Carmenta outdoor cabin roofs are always designed with a slight slope to ensure natural rainwater drainage and prevent water accumulation. The roofing system includes a waterproof membrane and finishing caps, providing maximum protection against infiltration. For installations in areas subject to heavy snowfall or extreme temperatures, an optional reinforced sandwich panel is available, featuring a snow- and ice-melting heating system to ensure reliable performance even in the harshest conditions.



Opzionale / Optional

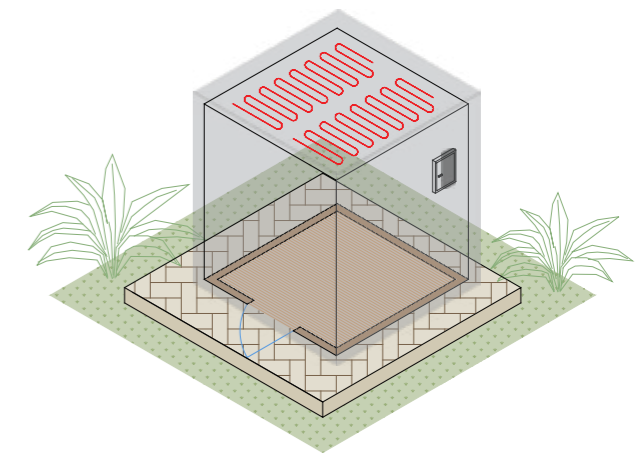

Tetto con rete riscaldata scioglineve e scioglighiaccio.
Roof with heated snow-melting and ice-melting net.

Servizio trasporto *Transport service*



Le cabine outdoor Carmenta sono progettate per offrire la massima flessibilità in fase di installazione. Possono essere montate direttamente in loco, avvalendosi del team Carmenta o di installatori locali, grazie alla loro facilità di assemblaggio. In alternativa, possono essere fornite già completamente assemblate e trasportate con mezzi idonei, laddove le condizioni del sito lo consentano. Questa modalità consente un'installazione estremamente rapida, permettendo di posizionare e rendere operativa la cabina in poche ore.

Carmenta outdoor cabins are designed to offer maximum flexibility during installation. They can be assembled directly on site, either by the Carmenta team or by local installers, thanks to their ease of assembly. Alternatively, they can be supplied fully pre-assembled and transported using suitable equipment, where site conditions allow. This solution enables extremely fast installation, allowing the cabin to be positioned and fully operational within just a few hours.

Gestione intelligente e remota della SPA *Smart remote SPA management*

La tecnologia Carmenta consente una gestione completa e avanzata della spa da remoto, integrandosi perfettamente con sistemi di Building Automation, LAN e Web. È possibile controllare a distanza tutte le tecnologie Carmenta e gestire il funzionamento delle cabine in modo semplice ed efficace: accensione, spegnimento e monitoraggio continuo possono essere effettuati da remoto da un operatore dedicato. Il sistema include anche funzioni di diagnostica remota per il controllo di allarmi e sensori, garantendo massima sicurezza e tempestività negli interventi. Grazie alla compatibilità con i più comuni sistemi domotici, l'integrazione è totale, offrendo una gestione centralizzata dell'ambiente wellness. Completa il sistema la possibilità di teleassistenza, con il supporto diretto di un operatore specializzato per un controllo costante e professionale della SPA.

Carmenta technology enables complete and advanced remote management of the spa, seamlessly integrating with Building Automation systems, LAN and web-based platforms. All Carmenta technologies can be controlled remotely, allowing full management of cabin operations — including activation, shutdown and continuous monitoring — handled by a dedicated operator. The system also includes remote diagnostics for alarms and sensors, ensuring maximum safety and rapid intervention when needed. Thanks to compatibility with the most common home automation systems, integration is seamless, enabling centralised control of the entire wellness environment. The system is further enhanced by remote assistance, with support from specialised operators to ensure continuous and professional supervision of the spa.

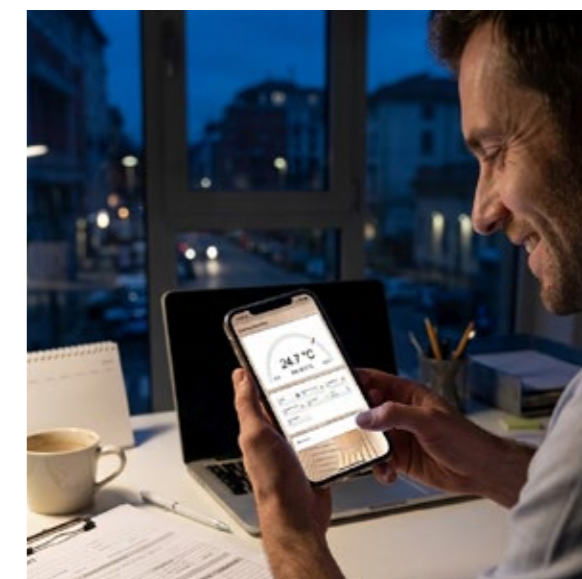

CARMENTA SRL

Via Trento 21/A
35010 Carmignano di Brenta (PD) – Italy

info@carmentasrl.com
www.carmentasrl.com
Tel. +39 049 9430707

Il catalogo è soggetto ad aggiornamenti. Dati, misure o schemi hanno solamente carattere informativo e non sono vincolanti. La riproduzione dei colori è indicativa. Eventuali errori e/o refusi di stampa non costituiscono motivo di contestazione. Ci riserviamo di apportare qualsiasi modifica ai prodotti e di eliminarli dalla produzione senza obbligo di preavviso.

We reserve the right to modify or discontinue any product without prior notice. Data sheets, measurements, and diagrams are for informational purposes only and are not binding. Colour reproduction is indicative only. Printing errors do not constitute grounds for claims. We reserve the right to make changes or remove products from production at any time.

Printed in Italy
05/2026



@carmentasrl
Follow us to see more of our projects!



carmentasrl.com
Wanna see something else?
Find what you're looking for in our website!



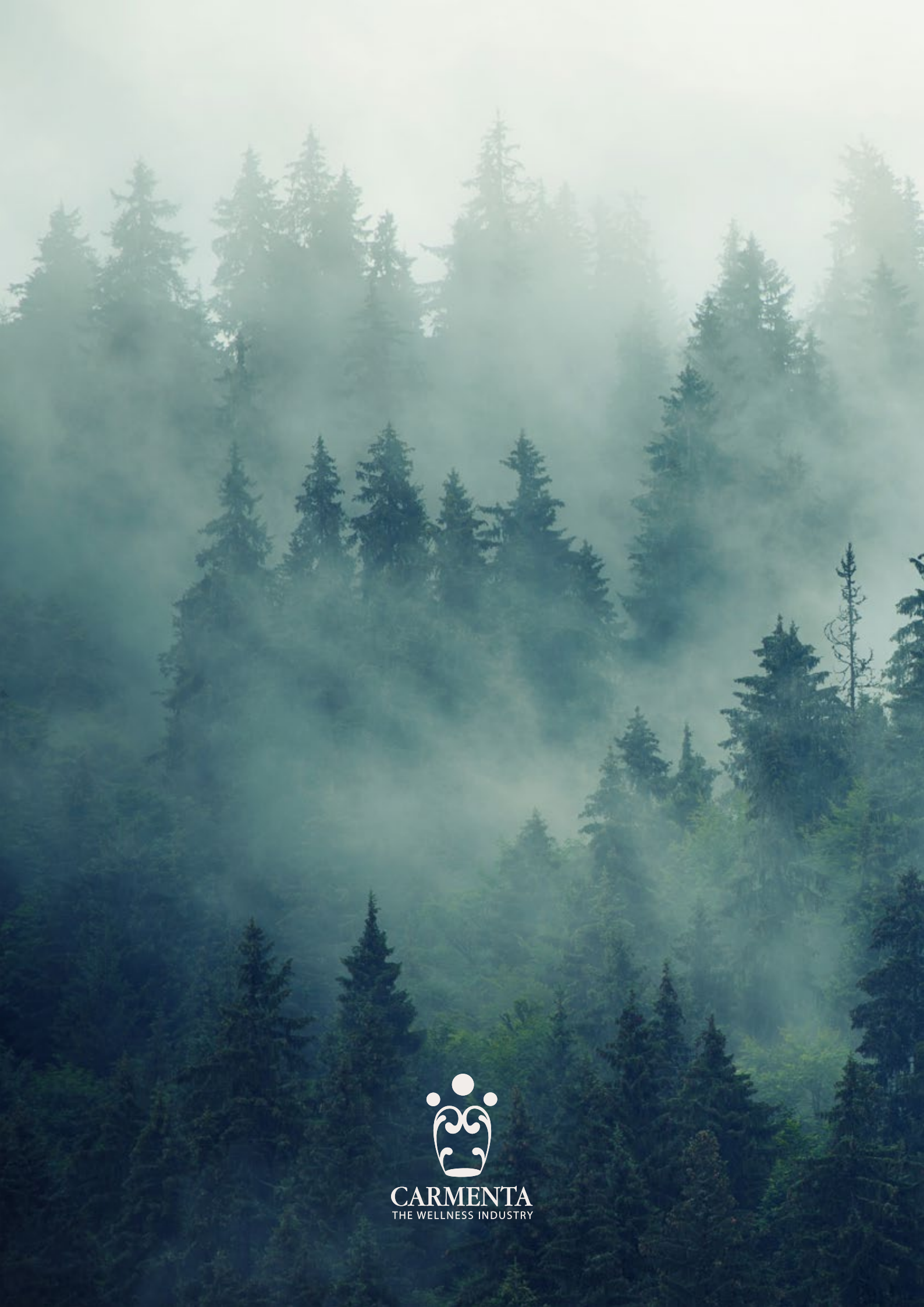

CARMENTA
THE WELLNESS INDUSTRY